

Археологические вести

— 24 —



РОССИЙСКАЯ АКАДЕМИЯ НАУК
ИНСТИТУТ ИСТОРИИ МАТЕРИАЛЬНОЙ КУЛЬТУРЫ

RUSSIAN ACADEMY OF SCIENCES
INSTITUTE FOR THE HISTORY OF MATERIAL CULTURE



Archaeological news

24
(2018)

SAINT-PETERSBURG
2018

Археологические вести

24
(2018)

САНКТ-ПЕТЕРБУРГ
2018

Издание основано в 1992 году

Редакционная коллегия:

член-корреспондент РАН Е. Н. Носов (главный редактор), академик РАН В. Л. Янин, академик РАН Н. А. Макаров, Н. В. Хвоцинская (зам. главного редактора), О. И. Богуславский, М. Ю. Вахтина, Т. С. Дорофеева (отв. секретарь), М. Т. Кашуба, В. А. Лапшин, Н. Ю. Смирнов, Л. Г. Шаяхметова

Рецензенты:

кандидат исторических наук В. А. Алёшкин

доктор исторических наук С. И. Кочкуркина

Археологические вести, Ин-т истории материальной культуры РАН. – 1992. –

Вып. 24 / [Гл. ред. Е. Н. Носов]. – СПб., 2018. – 428 с., ил.

ISSN 1817-6976

В очередной сборник ежегодника ИИМК РАН включены статьи, посвященные новейшим исследованиям в области археологии, истории и культуры. Впервые вводятся в научный оборот материалы, полученные в результате изучения поселений и погребальных памятников от эпохи камня до средневековья на территории Евразии. В ряде статей рассматриваются конкретные археологические комплексы и отдельные категории материала. В специальный раздел сборника включены работы по актуальным проблемам археологии, касающиеся древностей эпохи бронзы и раннего железа Северного Причерноморья и лесостепной зоны Восточной Европы. В сборнике представлены рецензии на новейшую историко-археологическую литературу и информация о прошедшем в октябре 2017 г. V (XXI) Всероссийском археологическом съезде. Отдельный раздел посвящен истории науки. Среди авторов ежегодника – ученые из России, Азербайджана, Казахстана, Молдовы, Франции и Германии.

This yearbook of IIMK RAS includes a collection of articles concerned with the most recent researches in the sphere of archaeology, history and culture. It is the first time that some materials obtained through investigation of settlements and burial sites dating from the Stone Age to the Middle Ages in the territory of Eurasia are scientifically published. In a number of the papers, particular archaeological complexes and categories of finds are discussed. A special section of the collection considers works on the urgent problems of archaeology and antiquities of the Bronze Age and Early Iron Age of the Northern Black Sea Region and forest-steppe zone of Eastern Europe. The present collection presents reviews of the latest historical and archaeological publications and information on the 5th (XXIth) All-Russian Archaeological Congress held in October, 2017. A separate section is dedicated to the history of science. Among the authors of this yearbook there are scientists from Russia, Azerbaijan, Kazakhstan, Moldova France and Germany.

Обложка:

Первая страница – Бронзовая пряжка-пластина из кургана № 43 могильника Ала-Тей 1 (к статье М. Е. Килуновской и П. Леуса)

First page – Bronze plate/buckle from kurgan no. 43 at the cemetery of Ala-Tey 1 (article by M. E. Kilunovskaya and P. M. Leus)

Четвертая страница – Двор Ладожской крепости. Карта вертикального градиента поля аномалий силы тяжести: а – изолинии вертикального градиента поля аномалий силы тяжести; б – линии геофизических профилей; в – буровые скважины (1989 г.); г – фрагменты разрушенных крепостных стен; д – предполагаемые контуры погребенных развалин каменной кладки, обнаруженные при раскопках А. Н. Кирпичникова (к статье Н. В. Григорьевой, В. В. Кошевого, О. Ю. Медведева)

Fourth page – Courtyard of the Ladoga fortress. Map of the vertical gradient of the field of anomalies of the gravitation force; а – isolines of the vertical gradient of anomalies of the gravitation force; б – lines of the geophysical profiles; в – boreholes (1989); г – fragments of the ruined defensive walls; д – presumed outlines of the buried ruins of the stonework found during A. N. Kirpichnikov's excavations (article by N. V. Grigor'yeva, V. V. Koshevoy & O. Yu. Medvedev)

© Институт истории материальной культуры РАН, 2018

© Коллектив авторов, 2018

© Российская академия наук, продолжающееся издание «Археологические вести», 1992 (год основания), 2018

ISSN 1817-6976

НОВЫЕ МАТЕРИАЛЫ УЛУГ-ХЕМСКОЙ КУЛЬТУРЫ В ТУВЕ¹

М. Е. Килуновская, П. М. Леус²

Аннотация. Во II в. до н. э. в результате северной экспансии хунну территория Тувы входит в зону их культурного и политического влияния, что приводит к смене населения и, как следствие, смене археологических культур. Предшествующая уюкско-саглынская культура скифского типа исчезает, появляются новые памятники, отличные и от скифских, и от более поздних кокельских. Эти древности А. Д. Грач в 1971 г. предложил называть «улуг-хемской культурой». Объединенные в нее археологические памятники располагались в Центральной Туве, на левом берегу Улуг-Хема (Верхний Енисей), где проводила исследования Саяно-Тувинская экспедиция ЛОИА АН СССР.

Annotation. In the 2nd century BC, the northward expansion of the Xiongnu resulted in Tuva's territory getting into the zone of their cultural and political influence. This event led to replacement of the population ensuing, in its turn, in the change of the archaeological cultures. The previous Uyuk-Sagly culture of the Scythian type disappears in this period and new sites, differing both from the Scythian culture and the later Kokel one, arise. A. D. Grach proposed in 1971 to attribute these new sites as belonging to an 'Ulug-Khem' culture. The archaeological monuments united within this culture were situated in Central Tuva on the left bank of the Ulug-Khem River (Upper Yenisey) where the Sayan-Tuva Expedition of LOIA AS USSR conducted its explorations.

Ключевые слова: Тува, хунну, улуг-хемская культура, грунтовые могилы, керамика, ажурные бронзы, пряжки из гагата, китайские зеркала, монеты у-шу.

Keywords: Tuva, Xiongnu, Ulug-Khem culture, flat graves, pottery, openwork bronzes, jet buckles, Chinese mirrors, wushu coins.

DOI: 10.31600/1817-6976-2018-24-125-152

Введение. Расширение империи хунну привело к значительным изменениям в культурном и этническом облике Центральной Азии. Значительные массы населения покинули территории своего проживания и переместились в другие регионы, население которых было частично уничтожено, изгнано или ассимилировано. Этот процесс переселения народов затронул и территорию Саяно-Алтая, в том числе Туву. Предположительно, Тува могла войти в сферу влияния хунну в ходе их северной экспансии, то есть уже в 201 г. до н. э. или вскоре после этого. Этот процесс, возможно, был разделен на несколько этапов, в ходе которых регион перешел под контроль хунну, и Тува стала

одной из северных провинций их государства (Савинов, 2009. С. 103–104). В то время здесь появились новые группы населения, пришедшие сюда вместе с хунну в качестве военной силы и лояльных переселенцев. В культурном отношении они были близки к культуре самих хунну, что подтверждается погребальным обрядом и предметами материальной культуры. Существовавшая здесь уюкско-саглынская культура скифского облика к началу I в. до н. э. исчезает (Семенов, 2003). Ее носители могли быть частично уничтожены или изгнаны, ушли на другие территории, а оставшиеся группы были ассимилированы пришлым доминирующим населением.

Существенный вклад в накопление археологических данных по разным периодам истории Тувы внесли полевые исследования Саяно-Тувинской экспедиции ЛОИА АН СССР, главным образом проводившиеся в зоне затопления строящейся Саяно-Шушенской ГЭС в 1965–1984 гг. В ходе работ экспедиции в Центральной Туве были раскопаны многочисленные археологические

¹ Исследование проведено в рамках направления ПФНИ: 190. Изучение эволюции человека, обществ и цивилизации, человек в истории и история повседневности, традиции и инновации в общественном развитии. Анализ взаимоотношений власти и общества (тема № 0184-2018-0009. «Взаимодействие древних культур Северной Евразии и цивилизаций Востока в эпоху палеометалла (IV тыс. до н. э. – I тыс. до н. э.)»).

² Россия, 191186, Санкт-Петербург, Дворцовая наб., 18. Институт истории материальной культуры РАН, Отдел археологии Центральной Азии и Кавказа.

памятники большинства исторических эпох (*Длужневская, Савинов, 2007*), в том числе гунно-сарматского времени (Памятники кокэльской культуры..., 2010).

В 1971 г. руководителем экспедиции А. Д. Грачом была выделена отдельная, относящаяся к постскифскому времени археологическая культура – улуг-хемская (*Грач, 1971. С. 99*). Свое название она получила по местоположению относимых к ней памятников, исследованных по берегам р. Улуг-Хем (Верхний Енисей), которые отличались как от предшествующих скифских, так и от известных на тот момент памятников гунно-сарматской эпохи. По определению А. Д. Грача, погребения улуг-хемской культуры производились, в основном, в каменных ящиках, вблизи от дневной поверхности, реже – в грунтовых ямах. Нередко они встречались в качестве впускных погребений в ямы скифских курганов. Положение погребенных и ориентировка варьируют, но преобладает скорченное положение на боку, головой на запад. Инвентарь небогатый, в основном железные предметы, керамика отличается от скифской. Больше всего таких погребений в каменных ящиках или грунтовых ямах было известно на могильном поле Аймырлыг и в могильнике Аргалыкты (Там же. С. 99–100). Причем А. Д. Грач относил к улуг-хемской культуре погребения в склепах на могильнике Аргалыкты I (*Трифонов, 1976. С. 109–121*). Однако, как доказал Вл. А. Семенов, по положению погребенных, керамике и другому инвентарю эти склепы относятся к заключительному озен-алабелигскому этапу уюкско-саглынской культуры (*Семенов, 2003*). К улуг-хемской культуре было отнесено и впускное погребение из могильника Урбюн III (*Грач, 1971. С. 99–100*), где найдены предметы погребального инвентаря, характерные для культуры хунну, – костяные накладки на лук и наконечники стрел, керамика, бронзовая поясная бляха со сценой борьбы кошачьего хищника с грифоном (*Савинов, 1969. С. 104–108*).

В целом выделение самостоятельной улуг-хемской культуры, охватывающей период между позднескифским временем и кокэльской культурой, вполне вписывалось в ряд археологических культур Тувы, хотя и подверглось критике. Так, Д. Г. Савинов предполагал, что захоронения в каменных

ящиках и склепах, а также в грунтовых могилах отражали самостоятельные культурные традиции среди различного этнического состава населения Тувы того времени, не образуя при этом какой-то культурной общности (*Длужневская, Савинов, 2007. С. 65*). А. М. Мандельштам считал, что подобные захоронения принадлежат местному населению позднескифского времени, а изменения в погребальном обряде и материальной культуре отражают начало процесса сложения новой культуры, происходившего под влиянием пришлых групп населения, проживавших до этого на более южных территориях (*Мандельштам, Стамбульник, 1992. С. 197–197*).

Сомнения некоторых исследователей в необходимости выделения отдельной археологической культуры были вполне обоснованны – речь шла о небольшом числе раскопанных памятников с довольно скудным и невыразительным погребальным инвентарем. Единственный раскопанный могильник с большим количеством захоронений (Аймырлыг XXXI), материалы из которого могли бы помочь в решении этого вопроса, остался неопубликованным. Данные о нем доступны лишь из нескольких общих публикаций. Авторы раскопок относили его к хунну, а точнее, к какому-то родственному им племени (*Стамбульник, 1983. С. 39; Мандельштам, Стамбульник, 1992. С. 198*). На основании находок нескольких предметов сяньбийской торевтики, имеющих аналогии в могильнике Лаохэшэнь в Китае, ряд исследователей датируют его II–III вв. н. э. (*Худяков и др., 1999. С. 162–169*), хотя сам могильник Лаохэшэнь относится к периоду от середины Западной Хань до конца Восточной Хань, то есть I в. до н. э. – II в. н. э. (*Комиссаров, 2006. С. 25*).

Среди обнаруженных на могильнике Аймырлыг XXXI фрагментов китайских зеркал преобладали экземпляры, датирующиеся I в. до н. э. «и более поздние» (*Стамбульник, 1983. С. 38*). К сожалению, более точная информация по столь важным материалам все еще не опубликована. Вероятно, речь здесь могла идти о зеркалах с орнаментом TLV, появляющихся в конце Западной Хань и особенно распространенных во времена Восточной Хань. Один фрагмент зеркала TLV из Аймырлыга XXXI опубликован (*Мандельштам, Стамбульник, 1992. Табл. 81, рис. 12*). Поэтому наиболее реалисти-

ческой пока выглядит датировка, предложенная для этого могильника Д. Г. Савиновым, – I–II вв. н. э. (Савинов, 2010. С. 23). При этом все же нельзя исключать и его более широкую датировку, учитывая большое количество (около 200) раскопанных здесь разнотипных захоронений.

За последние годы в ходе работ Тувинской археологической экспедиции ИИМК РАН по берегам Саяно-Шушенского водохранилища были открыты и продолжают исследоваться могильники Терезин и Ала-Тей 1,³ относящиеся к интересующему нас времени (Леус, 2008. С. 42–44; Leus, 2011. Р. 515–536; Леус, Бельский, 2016. С. 93–104; Килуновская, Леус, 2017а. С. 72–75; 2017б. С. 87–104) (рис. 1). На могильнике Терезин к настоящему времени найдено 25 погребений, большинство из

необходимыми для этого основными признаками: единый ареал, специфический погребальный обряд и предметы материальной культуры, отличающиеся от предшествующих и последующих культур рассматриваемого региона. В то же время прослеживается и некоторая преемственность: встречающаяся иногда скорченная поза погребенных и ориентация в западный сектор, использование каменных плиток-подушек под головами, костяные пряжки и красноглиняные вазовидные сосуды – характерные черты заключительного, озен-ала-белигского этапа уюкско-саглынской культуры скифского времени; преобладающая вытянутая поза погребенных, узкие могильные ямы, деревянные гробы, сероглиняные вазовидные сосуды с вертикальным лощением, костяные накладки на лук, железные



Рис. 1. Карта памятников улуг-хемской культуры: 1 – Аймырлыг XXXI; 2 – Урбюн III; 3 – Терезин; 4 – Ала-Тей 1; 5 – Аргалыкты I; 6 – Бай-Даг II

Fig. 1. Map of sites of the Ulug-Khem culture: 1 – Aymyrlyg XXXI; 2 – Urbyun III; 3 – Terezin; 4 – Ala-Tey 1; 5 – Argalykty I; 6 – Bay-Dag II

которых разрушено водохранилищем, а на могильнике Ала-Тей 1 90 неповрежденных грунтовых захоронений. В результате этих работ получены значительные материалы, подтверждающие правомерность выделения самостоятельной улуг-хемской археологической культуры, обладающей всеми

пряжки на обувь и пр. находят дальнейшее развитие в кокзельской культуре. Таким образом, удалось дополнить характерные черты улуг-хемской культуры, предложенные А. Д. Грачом.

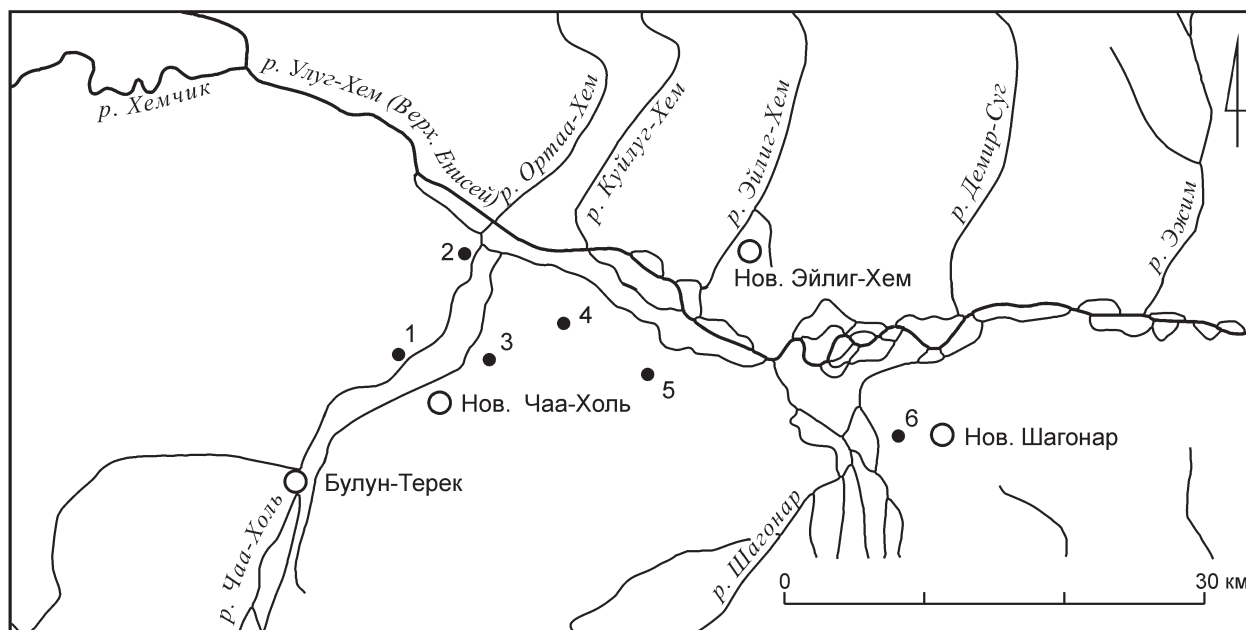
Отметим, что могильник Ала-Тей 1⁴ с середины 1980-х гг. находится на дне Саяно-Шушенского водохранилища. Археологические раскопки здесь

³ Работы проводятся при поддержке «Общества по изучению Евразии» (Society for the Exploration of EurAsia) (Швейцария).

⁴ Ала-Тей (по-тувински «пестрая гора») – название горы, около которой находится могильник.

возможны только в короткий промежуток времени – обычно в течение четырех недель в году в мае–июне, в зависимости от скорости наполнения водохранилища. В остальное время могильник полностью затоплен. Обычный набор воды в водохранилище раньше проводился до отметки 540 м над уровнем моря, сейчас до 539 м, тогда как сам могильник расположен на отметке 523 м.

Могильник Терезин находится на высоком берегу водохранилища, в 4,5 км от Ала-Тей 1, большинство его погребений рухнули вниз с размываемого обрыва и так же ежегодно затопляются водохранилищем, находясь на береговой линии. Иногда на краю обрыва удается обнаружить непо потревоженные захоронения (*Леус, Бельский*, 2016. С. 93–95). Разрушенные и целые погребения встречаются здесь на протяжении около 1,5 км вдоль линии берега и представляют собой несколько скоплений. Возможно, изначально здесь было расположено несколько могильников, но, исходя из общей ситуации, было решено оставить за этим памятником единое название Терезин.⁵

На основе новых материалов из исследованных нами памятников⁶ рассмотрим основные компоненты улул-хемской археологической культуры.

Погребальный обряд. Наземные сооружения. На обоих могильниках наземные сооружения отсутствуют. При этом над некоторыми погребениями в могильнике Ала-Тей 1 после снятия слоя наносного песка на глубине 10–15 см было обнаружено в общей сложности 27 небольших красноглиняных сосудов с перегородкой. Возможно, они использовались в качестве светильников или курильниц, стоявших над могильными ямами. В ряде случаев они стояли внутри миниатюрных каменных выкладок, сложенных из маленьких плиток. В трех таких ящичках стояло по два перегородчатых сосуда, над объектом 72 были три сосуда и следы интенсивного горения.

Большинство захоронений совершено в неглубоких ямах (около 1 м), хотя в нескольких случаях глубина ям доходила до 2 м. Особой системы

⁵ Терезин (по-тувински «ковыль») – недалеко от этого места раньше находился полевой стан Терезин, отмеченный на топографических картах.

⁶ Раскопки на могильниках Ала-Тей 1 и Терезин продолжаются, точное количество захоронений на них пока неизвестно.

в расположении могил пока не прослеживается. Иногда они образуют небольшие скопления, в которых, возможно, были похоронены члены одной семьи. Ориентировка погребенных разнообразная, но преобладают юго-запад и северо-запад.

Внутримогильные сооружения представлены несколькими типами:

1. *Каменные ящики*: основная часть захоронений (взрослые и дети) совершена в каменных ящиках (рис. 2, 1–3) из плит, поставленных вертикально на длинную сторону. Перекрытие обычно в два слоя, нижний из которых составляют массивные тяжелые плиты. Стенки ящиков часто имеют два ряда: внутренний обычно из больших плит, а внешний (между ящиком и стенкой ямы) из плиток меньшего размера. Погребение АТ1/5⁷ – сдвоенный ящик, в котором мужчина лежал скорченно на боку, а женщина вытянуто на спине (рис. 2, 5). Погребение АТ1/23 – двухкамерный ящик, в котором были похоронены женщина 20–25 лет и девочка 12–13 лет. На поясе у женщины находилась уникальная бронзовая пряжка с изображением быка анфас, а у девочки – фрагмент бронзовой пряжки в виде лежащей лошади. Также нужно упомянуть каменный ящик ладьевидной формы (АТ1/20) и ящик неправильной формы для скорченного погребения, где стенки были выстроены вокруг ног погребенного, согнутых в коленях (АТ1/8) (рис. 2, 4). Три сохранившихся каменных ящика на могильнике Терезин (Т/2, 9, 21) имеют два уровня перекрытия, но сами по себе более короткие, так как погребенные лежали в них с подогнутыми ногами.

2. *Деревянные гробы*, обложенные камнем: в узкую могильную яму устанавливался деревянный гроб, обкладываемый по периметру одним рядом камней или плиток (рис. 2, 6, 7). Сами деревянные гробы практически не сохраняются, но в некоторых случаях хорошо видно их перекрытие из двух широких досок и невысокие стенки. Очень плохая сохранность дерева вызвана тем, что большую часть года могильник Ала-Тей 1 находится под водой. В женском захоронении АТ1/47 прекрасно сохранился пояс со следами органики,

⁷ Здесь и далее приводятся сокращенные названия памятников: АТ1 – Ала-Тей 1; Т – Терезин, далее через черту дробли номер объекта/погребения.



Рис. 2. Типы погребальных сооружений: 1–3 – погребение в каменном ящике (перекрытие, погребение, разрез; АТ1/44); 4 – погребение в каменном ящике (АТ1/8); 5 – погребение в каменном ящике и в яме (АТ1/5); 6, 7 – погребения в каменной обкладке (АТ1/46 и АТ1/47); 8, 9 – погребения в яме с остатками гроба (?) (АТ1/49 и АТ1/50); 10 – погребение в грунтовой яме (АТ1/86)

Условные обозначения: а – кости животных; б – керамика; в – древесный тлен; з – следы органики

Fig. 2. Types of funerary structures: 1–3 – burial in a stone box (roofing, burial, section; АТ1/44); 4 – burial in a stone box (АТ1/8); 5 – burial in a stone box and a pit (АТ1/5); 6, 7 – burials in stone kerbs (АТ1/46 and АТ1/47); 8, 9 – burials in a pit with remains of a coffin (?) (АТ1/49 and АТ1/50); 10 – burial in a ground pit (АТ1/86)

Legend: а – animal bones; б – pottery; в – wood ashes; з – traces of organics organic maple

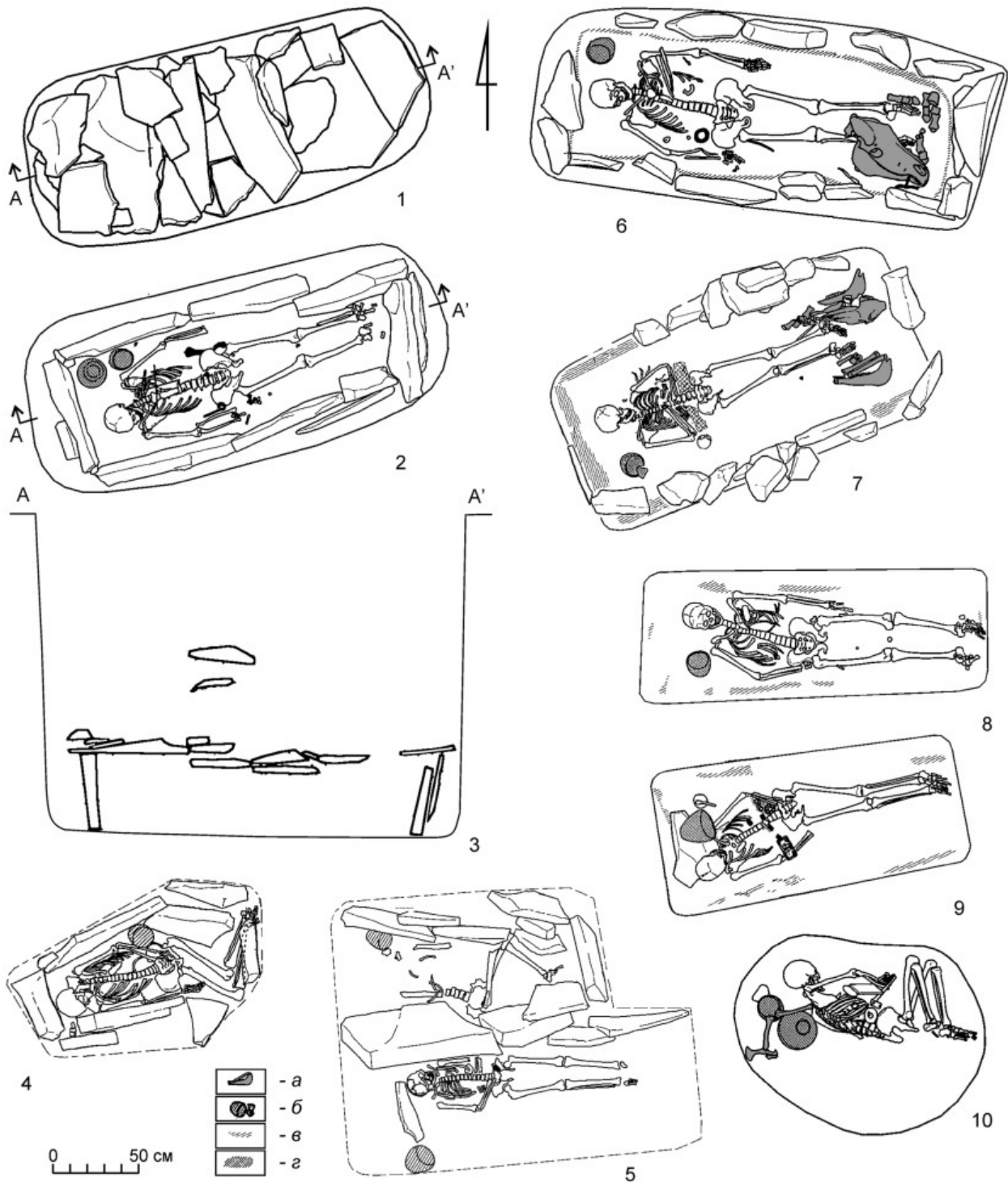
двумя бронзовыми пряжками с фигурами «драконов» на деревянной основе, бронзовыми шестилучевыми бляшками, большим количеством бисера и бус. У левого предплечья были три бронзовые пламевидные подвески и нитки бус. На груди лежало бронзовое китайское зеркало, у головы – бронзовые серьги. В ногах погребенной находился череп коня и конечности, по-видимому, шкура (рис. 2, 6). Еще один череп коня, с уздой, был найден в ногах мужского захоронения АТ1/46 (рис. 2, 7). На поясе погребенного были железные детали поясного набора.

3. *Грунтовые ямы* без каких-либо следов внутримогильных сооружений. Иногда в головах и ногах стояло по одному камню или же небольшой каменной стеле (рис. 2, 8, 9). Следов деревянных сооружений нет: или их не было вообще, или же они не сохранились. Захоронение АТ1/86 – в грунтовой яме округлой формы, где находилась пожилая женщина в скорченном положении, на левом боку, головой на запад (рис. 2, 10). За спиной стояло два сосуда, на которых лежали кости от туши косули. Один из сосудов был типичным для хунну – сероглиняная ваза, с наклепными валиками по плечикам, очень широким туловом, лощением и следом квадратного штампа от поворотной подставки на дне. Здесь было много бус и необычных фигурных стеклянных подвесок на поясе и около головы. Поясной набор состоял из трех бляшек и большого диска из гагата и бронзовых колец. Его центральным элементом служила большая пластина-пряжка из гагата с гравированным изображением животных. Рядом с пряжкой находилось бронзовое китайское зеркало, на поясе – большой железный нож. Интересно в этом погребении сочетание элементов скифского погребального обряда и погребального инвентаря хунну.

Положение погребенных. В большинстве случаев погребенные, как взрослые, так и дети, лежат вытянуто на спине, головой в западном направлении – запад – юго-запад – северо-запад. Руки у женщин сложены на поясе или перед грудью, иногда левая рука подогнута к левому плечу. У мужчин руки вытянуты вдоль тела. Незначительное количество захоронений совершено на боку или скорченно, с подогнутыми ногами – восемь на

Ала-Тее 1 и четыре на Терезине. Почти все они, за исключением двух (в грунтовых ямах – АТ1/86 и Т/1), были в каменных ящиках.

На могильнике Аймырлыг XXXI погребальный обряд более разнообразен: в нескольких случаях выявлены каменные намогильные выкладки, окруженные кольцами. Могилы расположены рядами, вытянутыми с юго-запада на северо-восток. Здесь имеются захоронения в каменных ящиках, грунтовых ямах, деревянных рамах с перекрытием, колодах, гробах, и два погребения в ямах с подбоем. На могильнике наблюдается большее разнообразие в позах погребенных: на боку с подогнутыми ногами, на спине с согнутыми в коленях и поднятыми ногами, вытянуто на спине. Здесь также прослеживалась определенная корреляция поз погребенных с разными типами внутримогильных сооружений (*Стамбульник*, 1983. С. 34–37, рис. 1).

В могильнике Аргалыкты I (объекты 18–41) большинство захоронений совершены скорченно или на боку с подогнутыми ногами, обычно в каменных ящиках, реже в простых грунтовых ямах под небольшими каменными насыпями или без них (*Трифонов*, 1970. С. 184–185). Погребение в могильнике Урбюн III также было совершено в каменном ящике, на боку с подогнутыми ногами (*Савинов*, 1969. С. 104–105).

Погребальный инвентарь. Могильники Ала-Тей 1 и Терезин оказались не потревоженными древними грабителями, и многие погребения содержат сохранившийся *in situ* интересный и богатый инвентарь. Несмотря на то что большинство захоронений на могильнике Терезин разрушено водохранилищем, погребальный инвентарь во многих из них сохранился среди плит упавших с обрыва каменных ящиков, в первую очередь тяжелые бронзовые предметы.

Керамика. Во всех погребениях на Ала-Тее 1 и Терезине находились керамические сосуды, в некоторых по два, причем всегда разнотипные. Основным типом является красноглиняный сосуд баночной формы, иногда с «поддоном» и наклепными ушками. Если в могиле присутствует второй сосуд, то обычно это красноглиняный или сероглиняный вазовидный, или же, в двух случаях, маленький квадратный. Это правило относится к захоронениям как взрослых, так и детей.

Керамические сосуды обычно расположены в могиле возле головы погребенного. Редкие исключения могли быть связаны, вероятно, с отсутствием места в могиле возле головы, особенно в некоторых очень узких ящиках или гробах – тогда сосуд ставился на другое свободное место, обычно возле пояса/таза погребенного. В одном из таких случаев (АТ1/15) большой баночный сосуд, который по своим размерам не мог бы поместиться возле головы, стоял слева у таза погребенного, чья левая рука как бы держала сосуд за венчик.

Над некоторыми могилами на Ала-Тее 1, на уровне древней дневной поверхности, стояли небольшие сосуды с перегородкой, в большинстве случаев с отверстием в ней (возможно, для фитиля). Некоторые из них были абсолютно целые, некоторые сильно разрушены, что вызвано, скорее всего, естественными причинами. Предварительно можно предположить, что они использовались в качестве своеобразных курильниц или светильников, являясь важной деталью погребально-поминального обряда, после чего оставались сверху, на краю могильной ямы.

Таким образом, к настоящему моменту получена большая коллекция керамики, особенно на Ала-Тее 1 – 123 сосуда (два квадратных, семь вазовидных, 27 перегородчатых, остальные баночные).

Баночные сосуды представлены разными формами – открытые и закрытые банки с плоским или выделенным дном, а также сосуды на поддонах (рис. 3). Это красноглиняные сосуды темного обжига, иногда со следами лощения. Некоторые экземпляры имеют следы ремонта – парные отверстия по краям трещин в верхней части. Такие сосуды имеют аналогии в тесинской культуре Минусинской котловины: 1-й тип и 9-й тип, по классификации Н. Ю. Кузьмина (*Кузьмин*, 2011. С. 193–199, рис. 42). В тесинской культуре известны и квадратные сосуды, в отдельный тип выделены перегородчатые. Последние отличаются от ала-тейских тем, что у них нет отверстия в перегородке, и они найдены непосредственно в могилах, а не над ними, например, на могильнике Каменка III, раскопанном Я. А. Шером в 1963–1964 гг. (Там же. Рис. 41). На Ала-Тее 1 пока только в одном случае подобный сосуд (восьмерковидной формы) найден в погребении (АТ1/66) (рис. 4, 7).

Перегородчатые сосуды на Ала-Тее 1 отличаются разнообразием форм – прямоугольные, восьмерковидные, круглые, прямоугольные с закругленной стороной (рис. 4). В других археологических памятниках Тувы они неизвестны, их необычное местонахождение над могильной ямой пока не находит аналогий и на сопредельных территориях.

Вазовидные сосуды сероглиняные из хорошо отмученной глины, с узким горлом и сильно отогнутым венчиком (рис. 5). Тулово сосуда покрывает вертикальное лощение, на плечиках имеются каннелюры. На дне – квадратный штамп от поворотной подставки. Такие же сосуды есть в могильнике Терезин, в качестве парных к баночным (Т/2, Т/9, Т/21). Аналогии им хорошо известны в большинстве классических памятников эпохи хунну – например, Иволгинский могильник и городище (*Давыдова*, 1995. Табл. 177; 1996. Табл. 69), Дырестуйский могильник (*Миняев*, 2007. С. 26, рис. 12) и пр. В тесинской культуре их нет.

Один *вазовидный сосуд* является исключением (АТ1/29) (рис. 6). Он красноглиняный, без лощения, венчик не сохранился. На тулове, в верхней части, прорезан четкий знак в виде буквы «Н». По форме и технологии изготовления он аналогичен сосудам из озен-ала-белигских памятников позднескифского времени (*Семенов*, 2003. Табл. 97).

На могильнике Аймырлыг XXXI кроме описанных выше баночных и вазовидных сосудов известны и другие типы, аналогичные кокзельским, в частности с характерным арочным орнаментом. Они сопровождали захоронения исключительно в деревянных гробах (*Стамбульник*, 1983. С. 38). Вероятно, хронологически они более поздние.

Вооружение. На могильнике Терезин в одном из целых погребений (Т/2) были костяные накладки на лук хуннского типа и разнотипные костяные наконечники стрел (рис. 7). Несколько больших костяных наконечников собраны здесь в виде подъемного материала. В одном из разрушенных погребений (Т/8), среди остатков каменного ящика сохранилась большая ажурная пряжка (рис. 12, 2) и бронзовый втульчатый трехгранный наконечник стрелы (рис. 7, 13). В 50 м от него подобран железный трехлопастной наконечник. На могильнике Ала-Тей 1 в нескольких мужских захоронениях найдены костяные концевые накладки на лук



Рис. 3. Керамические сосуды: 1–17 – баночной формы; 18–20 – на поддоне из могильника Ала-Тей 1. 1 – АТ1/80, 2 – АТ1/51, 3 – АТ1/69, 4 – АТ1/35, 5 – АТ1/73, 6 – АТ1/42, 7 – АТ1/66, 8 – АТ1/40, 9 – АТ1/2, 10 – АТ1/5, 11 – АТ1/43, 12 – АТ1/86, 13 – АТ1/63, 14 – АТ1/24, 15 – АТ1/46, 16 – АТ1/72, 17 – АТ1/5, 18 – АТ1/38, 19 – АТ1/62, 20 – АТ1/57

Fig. 3. Ceramic pottery: 1–17 – jar-shaped; 18–20 – on a pedestal: from the cemetery of Ala-Tey 1. 1 – АТ1/80, 2 – АТ1/51, 3 – АТ1/69, 4 – АТ1/35, 5 – АТ1/73, 6 – АТ1/42, 7 – АТ1/66, 8 – АТ1/40, 9 – АТ1/2, 10 – АТ1/5, 11 – АТ1/43, 12 – АТ1/86, 13 – АТ1/63, 14 – АТ1/24, 15 – АТ1/46, 16 – АТ1/72, 17 – АТ1/5, 18 – АТ1/38, 19 – АТ1/62, 20 – АТ1/57

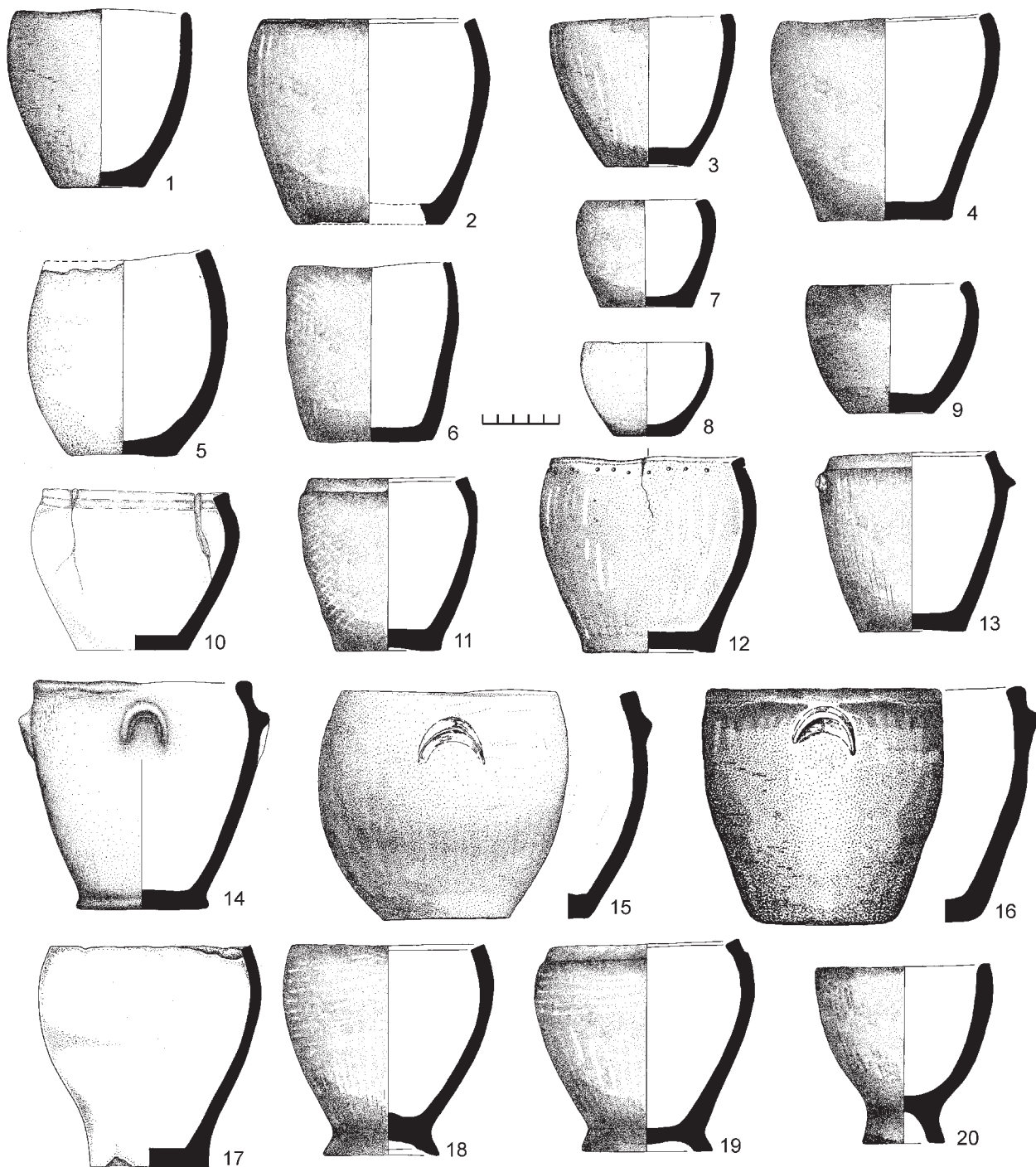

Рис. 4. Сосуды с перегородками из могильника Ала-Тей 1: 1 – АТ1/36, 2 – АТ1/25, 3 – АТ1/46, 4 – АТ1/52, 5 – АТ1/72, 6 – АТ1/67, 7 – АТ1/66, 8 – АТ1/47, 9 – АТ1/55, 10 – АТ1/42, 11 – АТ1/59, 12 – сосуд № 2 из раскопа 8

Fig. 4. Partitioned vessels from the cemetery of Ala-Tey 1: 1 – АТ1/36, 2 – АТ1/25, 3 – АТ1/46, 4 – АТ1/52, 5 – АТ1/72, 6 – АТ1/67, 7 – АТ1/66, 8 – АТ1/47, 9 – АТ1/55, 10 – АТ1/42, 11 – АТ1/59, 12 – vessel no. 2 from excavation 8

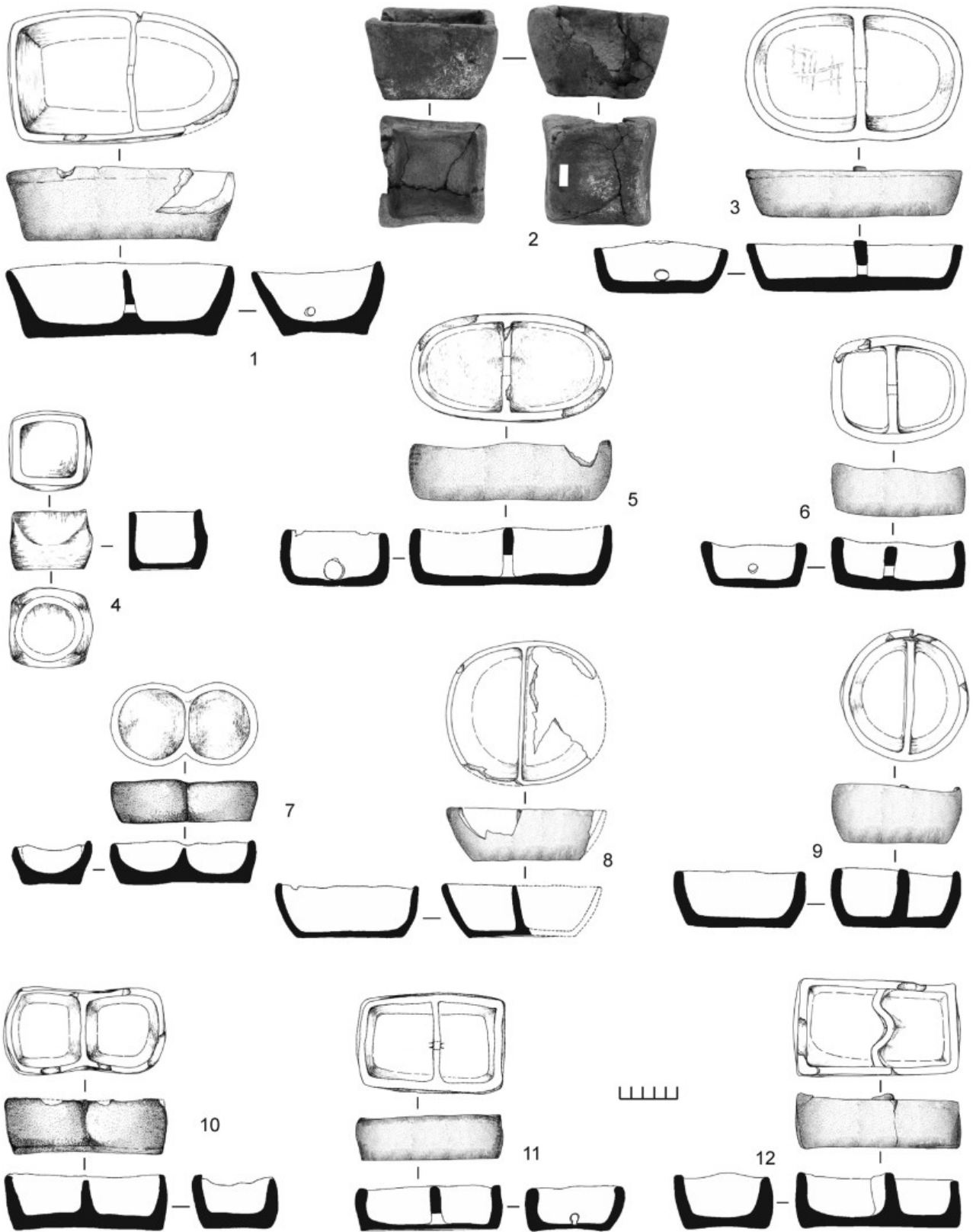

Рис. 5. Керамические сосуды вазовидной формы из могильника Ала-Тей 1: 1 – АТ1/41, 2 – АТ1/44; 3 – АТ1/86; 4 – АТ1/51

Fig. 5. Ceramic vase-shaped vessels from the cemetery of Ala-Tey 1: 1 – АТ1/41, 2 – АТ1/44; 3 – АТ1/86; 4 – АТ1/51

хуннского типа (например, АТ1/44, АТ1/46, АТ1/53), в одном случае (АТ1/96) вместе с луком лежали и костяные наконечники стрел, в том числе аналогичные терезинским.

Ножи и шилья. Во многих погребениях встречаются железные ножи. Из-за регулярного разрушительного воздействия воды сохранность железа обычно очень плохая и форму ножей не всегда можно установить. Присутствуют ножи с кольцевидным навершием, черешковые ножи – в одном случае с рукоятью из фаланги барана (?) (рис. 8). Иногда вместе с ножами попадают железные шилья.

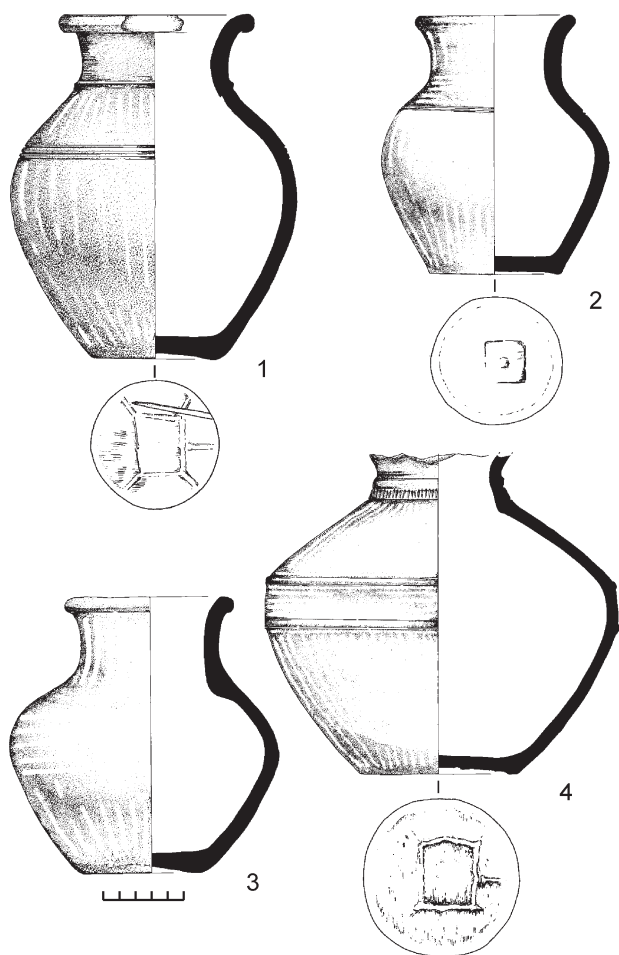
Поясной набор. Наиболее ярким элементом погребального инвентаря из могильников Ала-Тей 1 и Терезин является поясной набор, детали которого сохранились *in situ* во многих погребениях. Кожаная основа поясов украшалась бляшками, имитациями раковин каури, китайскими монетами, бусами, бисером и подвесками. Обязательной деталью были бронзовые или железные кольца, обычно простые маленькие, но иногда ажурные, большего диаметра. В некоторых мужских погребениях найдены ложечковидные наконечники ремней. Центральным элементом пояса были пряжки, иногда большие ажурные пряжки-пластины, обычно одиночные, но в некоторых случаях парные, то есть одна с язычком, другая с петлей. Некоторые детали пояса характерны только для мужских или женских погребений – например, большие пряжки-пластины встречаются



Рис. 6. Керамический сосуд со знаком «Н» из могилы № 29 на могильнике Ала-Тей 1

Fig. 6. Ceramic vessel with an 'H' symbol from grave no. 29 at the cemetery of Ala-Tey 1

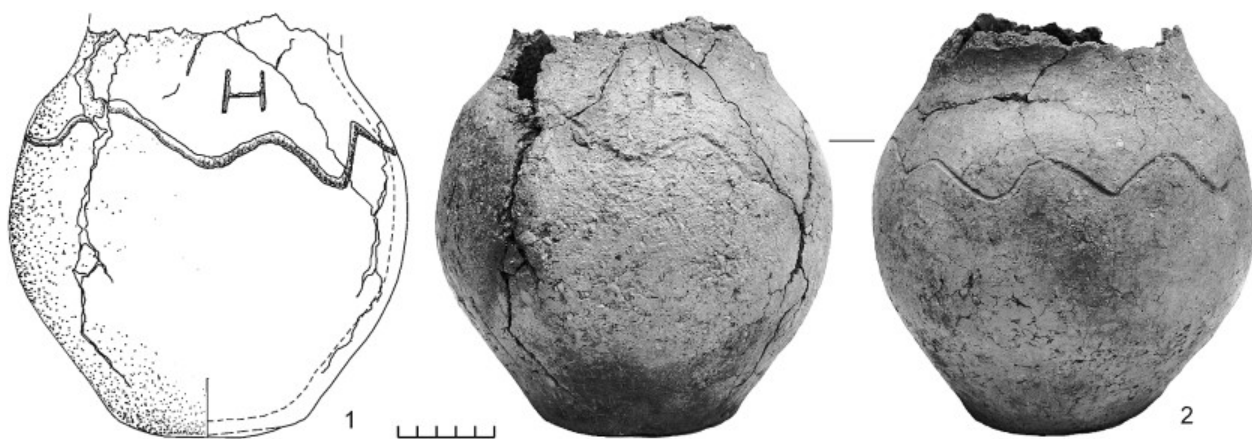

Рис. 7. 1, 2, 4–6 – костяные накладки на лук; 7–13 – наконечники стрел; 3, 14 – приспособления для натягивания тетивы; 13 – бронзовый наконечник стрелы

1–3, 7–12, 15 – Терезин, Т/8; 4 – Ала-Тей 1, АТ1/53; 5, 14 – АТ1/46; 6 – АТ1/44

Fig. 7. 1, 2, 4–6 – Bone bow mounts; 7–13 – arrowheads; 3, 14 – devices for drawing the bow string; 13 – bronze arrowhead

1–3, 7–12, 15 – Terezin, T/8; 4 – Ala-Tey 1, AT1/53; 5, 14 – AT1/46; 6 – AT1/44

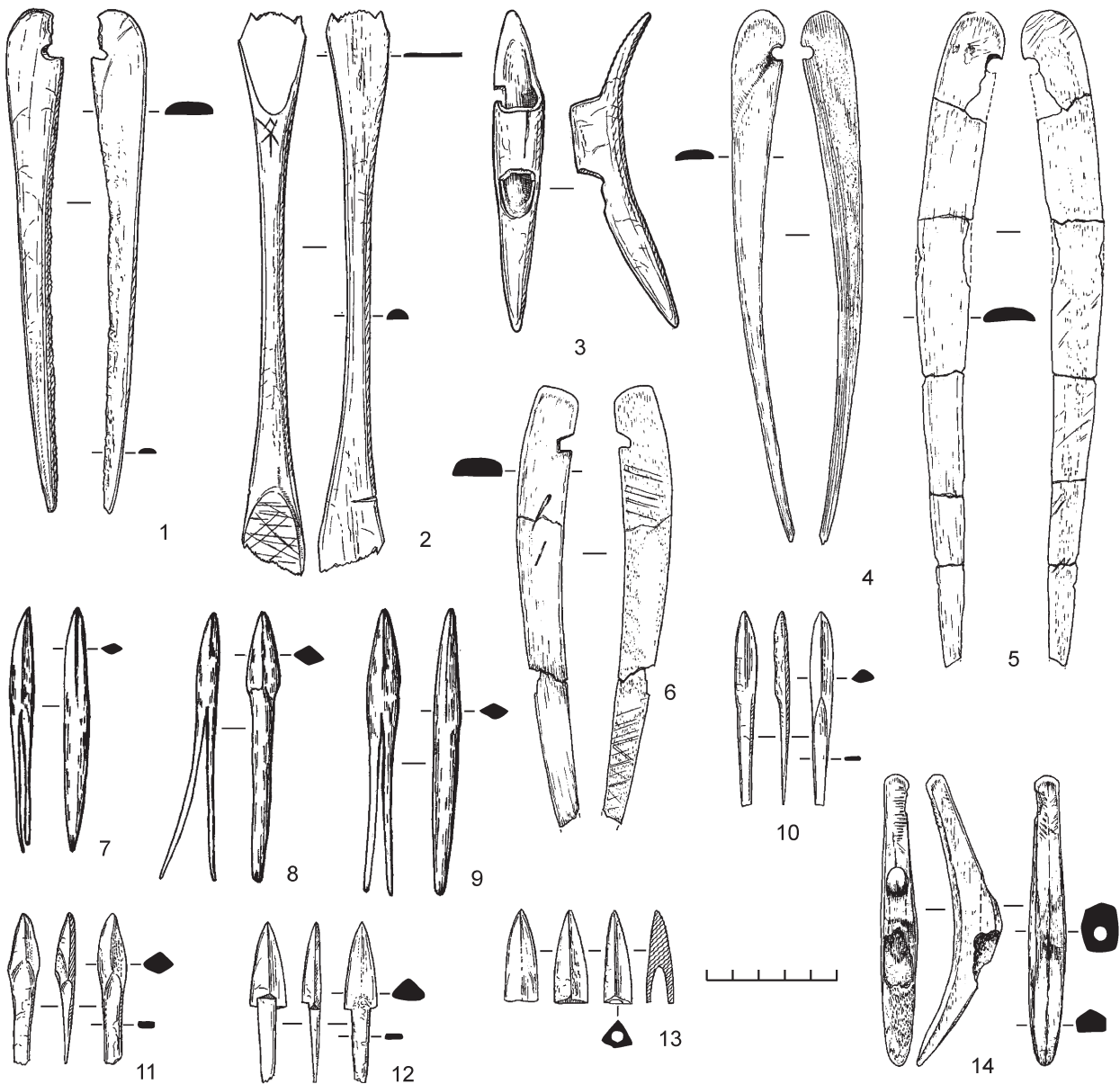
только у женщин, а ложечковидные наконечники ремней только у мужчин.

Выделяется несколько типов поясных пряжек:

1) бронзовые рамчатые с неподвижным язычком;

2) рамчатые с подвижным язычком: круглые и прямоугольные из железа, костяные – прямоугольные;

3) костяные пряжки-пластины, иногда с гравированным орнаментом;

4) бронзовые ажурные пряжки-пластины с зооморфным и геометрическим орнаментом;

5) бронзовые фигурные пряжки;

6) гагатовые пряжки-пластины, инкрустированные полудрагоценными камнями, иногда с гравированными рисунками.



Рис. 8. Железные ножи из могильника Ала-Тей 1: 1, 2 – АТ1/1; 3 – АТ1/14; 4 – АТ1/12

Fig. 8. Iron knives from the cemetery of Ala-Tey 1: 1, 2 – АТ1/1; 3 – АТ1/14; 4 – АТ1/12

Рамчатые пряжки с неподвижным язычком. В погребении АТ1/80 обнаружена бронзовая пряжка с неподвижным язычком размерами 3 × 5 см (рис. 9, 2). Подобные пряжки широко распространены в материалах позднескифского времени (Семенов, 2003. Табл. 3, 4, 7; и др.).

Рамчатые пряжки с подвижным язычком. Во многих захоронениях на могильнике Ала-Тей 1 присутствуют круглые или прямоугольные железные пряжки с подвижным язычком. Это характерная деталь мужского пояса. Некоторые достигают довольно больших размеров (АТ1/38 – прямоугольная пряжка 8 × 12 см – рис. 9, 3; АТ1/1 – круглая, диаметром 8,5 см – рис. 9, 4). В могиле АТ1/36 найдена биметаллическая пряжка, у которой рамка из бронзы, язычок из железа (рис. 9, 1). В объекте АТ1/70 были две рамчатые костяные пряжки: у одной прямоугольной (3 × 7 см) вставлена костяная планка, к которой крепился язычок (рис. 10, 2), другая, сломанная, имела, по-видимому, пятиугольную форму (рис. 10, 1). Железные пряжки с подвижным язычком, а также с бронзовой рамкой и железным язычком встречаются во многих могилах хунну, например, на Дырестуйском могильнике (Миняев, 1998. С. 34, рис. 17, 9; 18, 21–30).

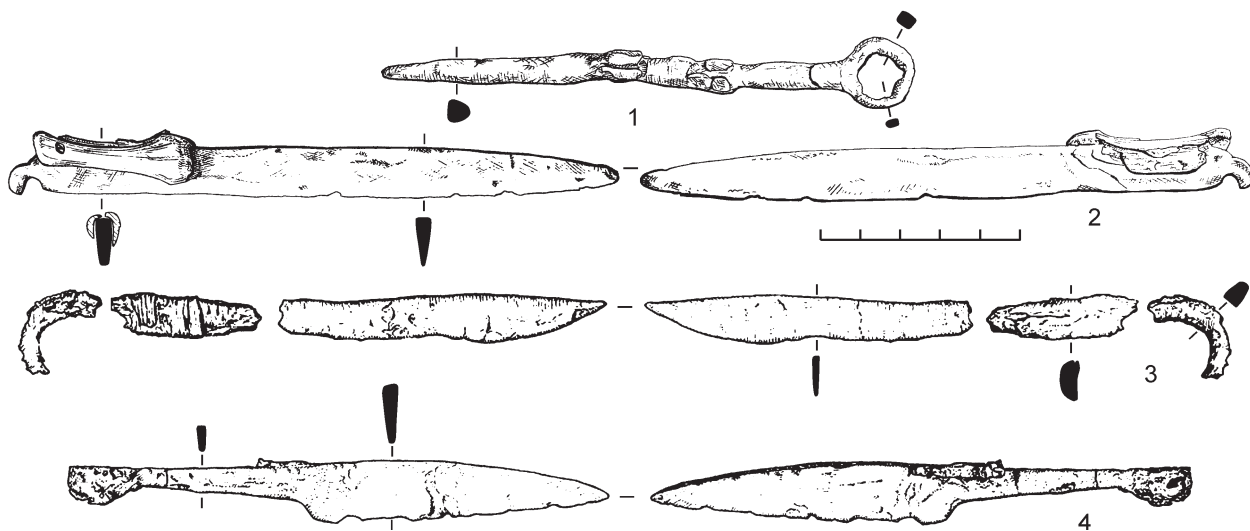
Костяные пластинчатые пряжки. В двух объектах на могильнике Ала-Тей 1 (АТ1/6 и 72) на поясе находились костяные пряжки-пластины

(рис. 10, 3). У них имеются отверстия для крепления к поясу и большое отверстие для продевания ремня. На одной из них сохранились остатки гравированного орнамента. Пряжки-пластины (обычно парные) характерны для озен-ала-белигских памятников, где зачастую украшены гравированным орнаментом (Килуновская, Леус, 2017б. Рис. 3, 10–15).

Бронзовые ажурные пряжки-пластины. Среди деталей женского поясного набора особо выделяется серия больших ажурных пряжек с зооморфным и геометрическим орнаментом. В настоящей работе ограничимся короткой информацией по всем имеющимся на сегодняшний день типам (рис. 11–13):

1. Большая поясная пряжка с изображением быка/яка анфас (АТ1/23, скелет № 1) (рис. 12, 1). Прямых аналогий нет, но похожие пряжки с быками известны в Ордосе (Kost, 2014. Pl. 6).

2. Прямоугольная пряжка со сценой борьбы двух тигров и дракона из разрушенного погребения на Терезине (Т/12) (рис. 11, 2). Аналогичные бронзовые пряжки известны в первую очередь из хуннских захоронений в Забайкалье и из частных коллекций (происходящие, вероятно, из Монголии и Северного Китая). В коллекции Джозефа Хотунга хранится уникальный экземпляр, изготовленный из темного серо-зеленого нефрита (Rawson, 1995. P. 311–312).

3. Прямоугольная пряжка с изображением четырех извивающихся змей. Найдено два экзем-



Рис. 9. Железные и бронзовые рамчатые пряжки из могильника Ала-Тей 1: 1 – АТ1/36; 2 – АТ1/80; 3 – АТ1/38; 4, 7 – АТ1/1; 5 – АТ1/15; 6 – АТ1/11

Fig. 9. Iron and bronze frame buckles from the cemetery of Ala-Tey 1: 1 – АТ1/36; 2 – АТ1/80; 3 – АТ1/38; 4, 7 – АТ1/1; 5 – АТ1/15; 6 – АТ1/11

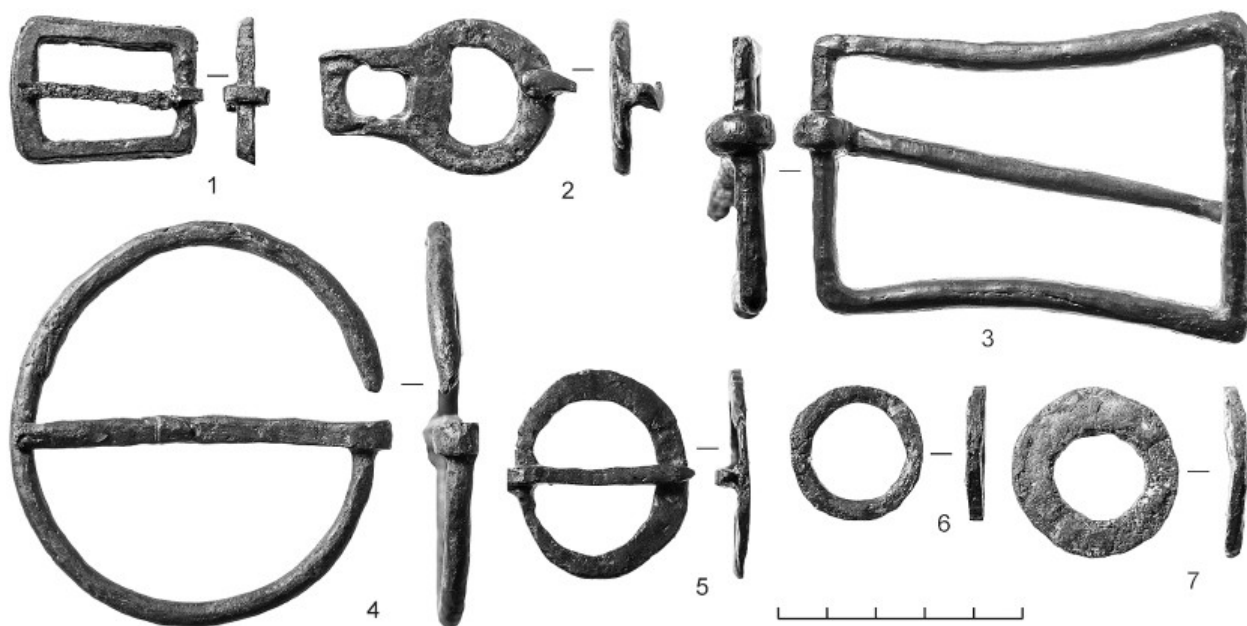

Рис. 10. Костяные пряжки с могильника Ала-Тей 1: 1, 2 – АТ1/70; 3 – АТ1/72

Fig. 10. Bone buckles from the cemetery of Ala-Tey 1: 1, 2 – АТ1/70; 3 – АТ1/72

пряга (Т/1, АТ1/43) (рис. 11, 5). Подобные пряжки и их фрагменты известны в памятниках тесинской культуры в Минусинской котловине (Дэвлет, 1980. С. 24, табл. 13; 14) и в захоронениях хунну в Забайкалье (Давыдова, Миняев, 2008. С. 98; Харинский, Коростылев, 2011. С. 200).

4. Пряжка с геометрическим орнаментом, образующим ступенчатую решетку, украшенную по

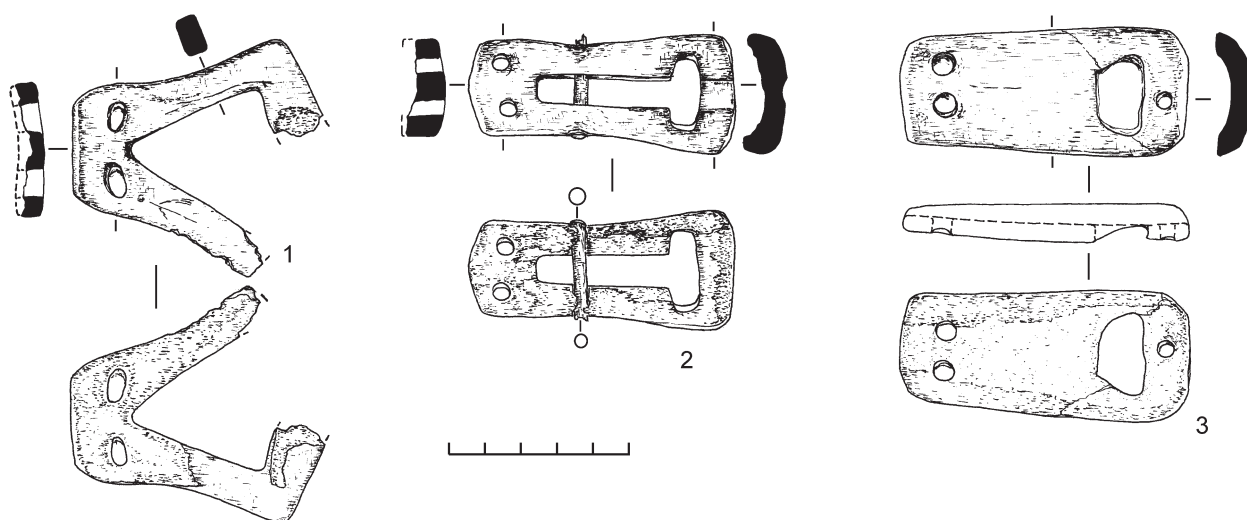
краям изображением шести голов животных. Два экземпляра с могильника Терезин (Т/5 и подъемный материал) (рис. 11, 6). Аналогии известны в Минусинской котловине и представлены случайными находками (Дэвлет, 1980. Табл. 16–17).

5. Пряжка с геометрическим орнаментом, образующим ступенчатую решетку. Похожа на предыдущую, но без голов животных (АТ1/2;



Рис. 11. Бронзовые ажурные пряжки-пластины: 1, 3, 4, 6, 7 – АТ1/15, АТ1/42, АТ1/43, АТ1/2; 2, 5 – Терезин; 4 – могильник Урбюн III; – 8 – случайная находка у пос. Булун-Терек; 9 – АТ1/21; 10 – АТ1/23; 11, 12 – АТ1/47

Fig. 11. Bronze openwork clasps-plates: 1, 3, 4, 6, 7 – АТ1/15, АТ1/42, АТ1/43, АТ1/2; 2, 5 – Terezin; 4 – cemetery of Urbyun III; 8 – a stray find from the vicinity of the village of Bulun-Terek; 9 – АТ1/21; 10 – АТ1/23; 11, 12 – АТ1/47



Рис. 12. Бронзовые фигурные пряжки: 1 – АТ1/23; 2 – Т/8; 3 – АТ1/57; 4 – АТ1/59

Fig. 12. Bronze figured buckles: 1 – АТ1/23; 2 – Т/8; 3 – АТ1/57; 4 – АТ1/59

рис. 11, 7). Аналогии известны в Минусинской котловине в виде случайных находок и среди материалов из тесинских погребений (Дэвлет, 1980. С. 16–17; Кузьмин, 2011. С. 196).

6. Прямоугольная пряжка с изображением двух стоящих быков/яков. 7 экз. (Т/13, 14; АТ1/11, АТ1/19, АТ1/48, АТ1/50, АТ1/64) (рис. 11, 1, 3). Все они отличаются размерами и, вероятно, отливались в разных формах. Аналогии встречаются главным образом на территории Минусинской котловины, откуда происходит несколько целых пряжек и фрагментов (всего

19 экз.), в основном это случайные находки, но есть экземпляры из раскопанных погребений (Дэвлет, 1980 С. 20–21, табл. 1–6). Одна пряжка найдена в погребении эпохи ранней Хань (II–I вв. до н. э.) в Маньчжурии (Kost, 2014. P. 221, pl. 17), и несколько случайных находок происходят, вероятно, с территории внутренней Монголии (Brosseder, 2011. P. 419; Bunker; Rawson, 1990. Cat. no. 222).

7. Пряжка с изображением двух верблюдов, объедающих листья с растущего между ними дерева или куста (АТ1/21) (рис. 11, 9). Несколько



Рис. 13. Гагатовые поясные пластины и бляшки из могильника Ала-Тей 1: 1 – АТ1/29; 2 – АТ1/86; 3 – АТ1/35; 4, 5, 7 – АТ1/12; 6 – АТ1/23

Fig. 13. Belt jet plates and plaques from the cemetery of Ala-Tey 1: 1 – АТ1/29; 2 – АТ1/86; 3 – АТ1/35; 4, 5, 7 – АТ1/12; 6 – АТ1/23

случайных находок аналогичных пряжек происходят из Северного Китая, половинка такой пряжки обнаружена при раскопках могильника Даодуньцзы (Дэвлет, 1980. Fig. 2, 2; Kost, 2014. Pl. 23).

8. Фрагмент пряжки с изображением лошади с подогнутыми ногами (АТ1/23, скелет № 2) (рис. 11, 10). Он находился на поясе, рядом с неидентифицируемым обломком другой пряжки. Несколько подобных пряжек с одиночным изображением лошади с подогнутыми ногами известны в виде случайных находок с территории Северного Китая. Один экземпляр происходит из могильника Даодуньцзы (Kost, 2014. Pl. 7–8; Wagner, Butz, 2007. S. 2–3).

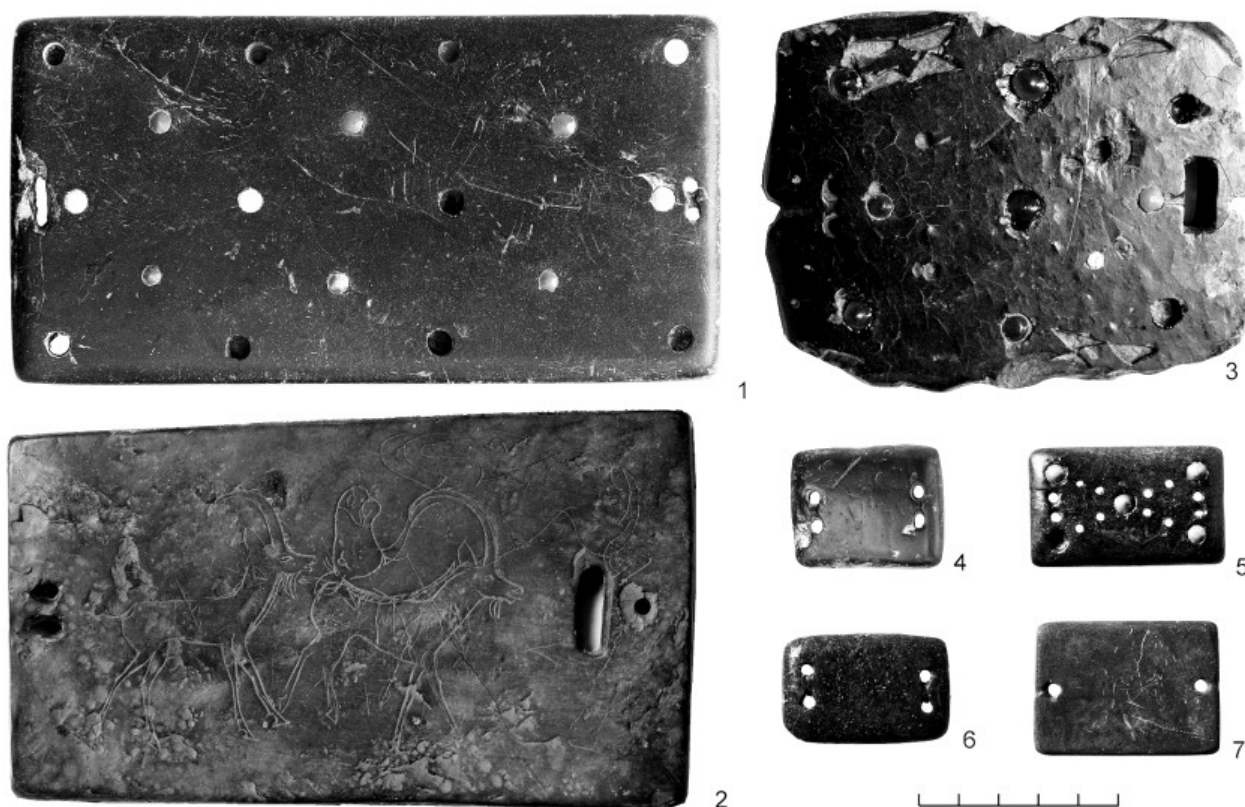
9. Пряжка с изображением двух кусающихся лошадей (АТ1/42). Аналогии известны в Минусинской котловине, Забайкалье, Китае.

10. Парная пряжка с изображением двух фантастических животных, напоминающих драконов с переплетенными хвостами, рогами и мордами

козлов (АТ1/47) (рис. 11, 11, 12). Аналогии известны главным образом в Северном Китае.

Ранее в Туве большие ажурные пряжки были практически неизвестны. Исключение составляет пряжка со сценой борьбы грифона и тигра из могильника Урбюн III и необычная пряжка, хранящаяся в Национальном музее Республики Тыва.⁸ На пряжке из музея изображена сцена нападения грифона или феникса на копытное животное, лошадь или яка (ее верхняя часть не сохранилась) (рис. 11, 4). Орнамент самой рамки необычный, нехарактерный для большинства известных подобных пряжек эпохи хунну. Тем не менее ее также можно включить в рассматриваемый круг памятников улуг-хемской культуры.

⁸ Пряжка была найдена местными жителями у горы Бижиктиг-Хая, неподалеку от пос. Кызыл-Даг (сейчас Булун-Терек) и передана в музей в 1980 г. Эта местность находится в 15 км к юго-западу от могильника Терезин. Предварительная информация о пряжке опубликована (Монгуш, 2017. С. 144–147).

Следует упомянуть, что некоторые из пластин-пряжек имели сохранившуюся деревянную подкладку или основу, представляющую собой небольшую дощечку с бортиками, размером чуть больше самой пряжки. Бронзовая пряжка помещалась в эту основу и закреплялась в ней ремешками или нитками через сквозные отверстия. Подобную деревянную подкладку имела и пряжка из Урбюна III, а также пряжки-пластины из Дырестуйского могильника в Забайкалье (Миняев, 1998. С. 34). Интересным является тот факт, что за единственным исключением (АТ1/47) пластины-пряжки в Туве встречаются только по одной в комплексе. Напротив, в забайкальских памятниках хунну они, в основном, парные. Таким образом, в большинстве случаев пряжки-пластины этого типа являлись в рассматриваемое время в Туве не пряжками в прямом смысле этого слова, а скорее центральным декоративным элементом поясного набора.

Бронзовые фигурные пряжки. 1. Круглая поясная пряжка, украшенная изображением шести голов грифонов, из разрушенного погребения на Терезине (Т/8) (рис. 12, 2). Близкие аналогии пока не известны.

2. Пряжка, форма которой образована сочетанием двух колец, сердцевидной фигуры и плавных изогнутых линий (АТ1/59) (рис. 12, 4). Она может быть сопоставлена с вышеописанной пряжкой из Терезина. Обе стилистически похожи на пряжки из Иволгинского могильника в Забайкалье, на которых изображены головки животных, а форма образована из нескольких колец и полуколец (Давыдова, 1996. Табл. 36, 3–4; 72, 36; Давыдова, Миняев, 2008. С. 104).

3. Пряжка в виде двух голов горных козлов (АТ1/57) (рис. 12, 3). Аналогичная пряжка известна из могильника Сибирка в Северо-Западном Алтае (Полосьмак, 1990. С. 104).

*Гагатовые поясные пластины и бляшки.*⁹ На территории Тувы такие изделия ранее были неизвестны. На могильниках Ала-Тей I и Терезин они найдены в нескольких женских погребениях в качестве украшений пояса.

⁹ Согласно анализу, проведенному в Отделе научно-технической экспертизы Государственного Эрмитажа (Санкт-Петербург), эти предметы изготовлены из ископаемого угля, поделочная разновидность которого называется гагат и с древнейших времен используется для производства украшений и декоративных изделий.

Большие пластины-пряжки обнаружены в четырех могилах (АТ1/29, 35, 86, Т/21) (рис. 13). Размеры пластины из АТ1/29 – 9 × 18 см (рис. 13, 1). Она украшена точечным орнаментом, углубления заполнены цветными вставками – бирюза, сердолик/кораллы (?), перламутр. В таком же стиле украшена пластина из АТ1/35 (рис. 13, 3). На узких сторонах пряжки отверстия: с одной стороны два круглых отверстия для крепления к поясу, с другой стороны одно, овальной формы, возможно, для застегивания. В погребении АТ/86 у пожилой женщины был полный поясной набор из гагата – большая пряжка-пластина, прямоугольные бляшки и массивное кольцо. Пряжка украшена интересной гравировкой, изображающей двух идущих горных козлов, в которых попадают стрелы (рис. 13, 2). Справа видны очертания лука со стрелой. К фигуре одного из козлов сверху вписано изображение лошади с вывернутым крупом. Очень похожее погребение было раскопано на могильнике Терезин (Т/21), где на поясе молодой женщины была гагатовая пряжка-пластина с гравированным тамгообразным знаком в виде «песочных часов». Стоявший в этой могиле вазовидный сосуд аналогичен сосуду из АТ1/86.

Размеры поясных бляшек 2,5–3 × 4–5 см (рис. 13, 4–7). На обеих узких сторонах пластин сделаны отверстия для крепления к поясу. Между отверстиями видны канавки-углубления, в которых, вероятно, размещались ремешки или нити. Одна из бляшек (АТ1/12) украшена X-образным точечным орнаментом, заполненным цветными вставками – кораллы или сердолик и бирюза (рис. 13, 5).

Подобные изделия, в том числе с идентичными инкрустациями, известны в археологических памятниках эпохи хунну в Забайкалье – на Иволгинском могильнике (Давыдова, 1996. С. 20–21) и городище (Давыдова, 1995. С. 39), в Дырестуйском могильнике и поселении Дурены (Давыдова, Миняев, 2008. Рис. 34, 87–89), в кургане № 54 в Ильмовой Пади (Коновалов, 2008. Рис. 48–49). Две каменные бляшки найдены в могильнике Даодуньцзы в Северном Китае (Kost, 2014. Pl. 89), а несколько больших пластин с орнаментом – в Средней Азии (Brosseder, 2011. P. 361; Paev, 2017. С. 291–304). Некоторые экземпляры обнаружены в захоронениях тесинской культуры в Минусинской котловине (Кузьмин, 2011. С. 197, 352,

табл. 41; рис. 41). Известны находки из Монголии (Treasures..., 2011. P. 134–135).

Бронзовые поясные бляшки. «Стандартным» украшением поясов на Ала-Тее 1 и Терезине являются небольшие прямоугольные шестилучевые бляшки (рис. 14, 1, 2), размерами около $2,5 \times 4$ см. Их насчитывается уже несколько десятков. На хорошо сохранившихся богатых поясах они располагались сбоку и сзади. Аналогичные бляшки известны в Косогольском кладе на юго-западе Красноярского края (Дэвлет, 1980. С. 15, рис. 6). Похожая бляшка происходит из могильника Даодуньцзы в провинции Нинся в Китае (Pan, 2011. P. 465, fig. 3). Возможно, такие шестилучевые бляшки являются упрощенным вариантом экземпляра, известного среди ордосских бронз (Дэвлет, 1980. Рис. 3–5). На могильнике Терезин, кроме шестилучевых, присутствуют две бляшки в виде пары быков или яков анфас (рис. 14, 3, 4), размером $2,8 \times 4,5$ см. Прямых аналогий этим бляшкам нам неизвестно. Хотя стилистически похожие изображения одиночных быков известны. Среди остатков разрушенного захоронения Т/19 найдена бронзовая бляшка с изображением двух кусающихся лошадей, являющаяся уменьшенной копией подобной большой пряжки, описанной выше. В нескольких погребениях Ала-Тее 1 найдены

небольшие бронзовые бляшки (размеры $2,7 \times 3,3$ см) с волутообразным орнаментом или девятью полусферами (рис. 14, 5, 6).

Раковины каури и их бронзовые имитации. В могильнике Ала-Тее 1 встречена только одна оригинальная раковина каури. Бронзовые же имитации каури (рис. 15, 1) обнаружены во многих захоронениях на Ала-Тее 1 и два экземпляра на Терезине (Т/12, Т/21). В погребении АТ1/81 находилась имитация каури из глинистого сланца. Во всех случаях они служили украшением пояса. Так, в погребении АТ1/29 13 бронзовых каури лежали по сторонам от большой гагатовой пластины-пряжки с инкрустациями (рис. 15, 2–6). В погребении АТ1/25 36 бронзовых каури были нашиты на пояс в два ряда.

Украшения поясов из раковин каури хорошо известны в захоронениях скифского времени, в том числе в Туве (Семенов, 2003. С. 21), а также последующих эпох. Пояса, украшенные раковинами каури или их имитациями, характерны для памятников хунну, например, Иволгинский могильник, где основная масса каури была изготовлена из глинистого известняка (Давыдова, 1996. С. 21, табл. 73), Дырестуйский могильник (Давыдова, Миняев, 2008. Рис. 93). В некоторых погребениях



Рис. 14. Бронзовые поясные бляхи: 1, 2 – шестилучевые (АТ1/21); 3, 4 – с изображением двух быков анфас (Терезин, подъемный материал); 5 – с девятью полусферами (АТ1/12); 6 – с волутным орнаментом (АТ1/19)

Fig. 14. Bronze belt mounts: 1, 2 – hexactinal (AT1/21); 3, 4 – with representation of two bulls enface (Terezin, surface finds); 5 – with nine hemispheres (AT1/12); 6 – with volute design (AT1/19)

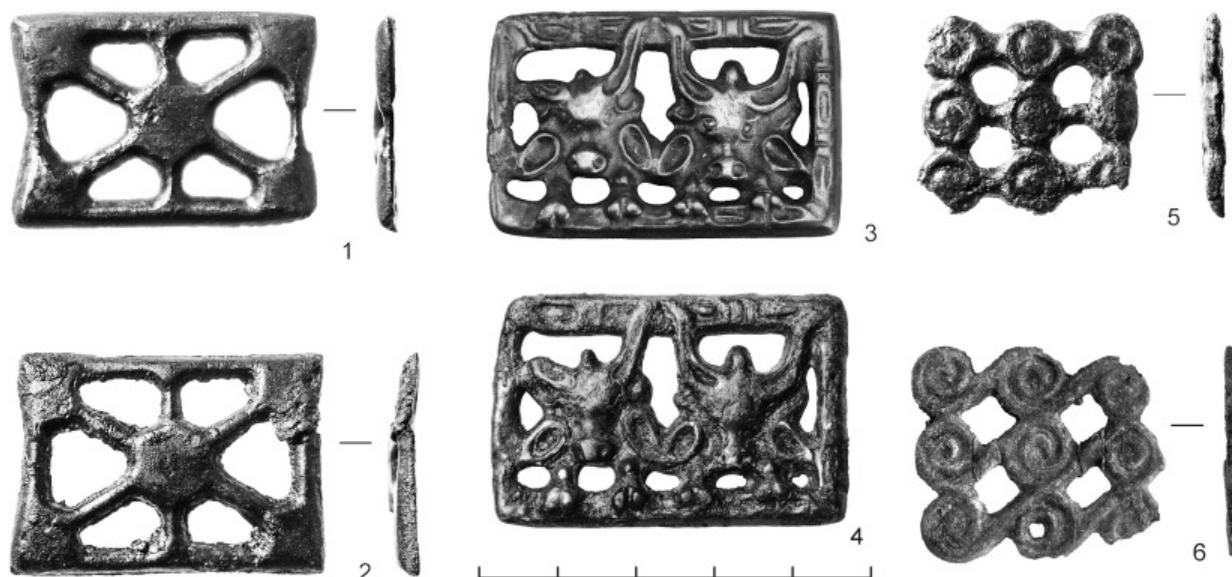

Рис. 15. Имитации раковин каури (1–6 – АТ1/25) и монеты у-шу (7, 8 – АТ1/29). Масштабы: а – для № 1–6; б – для № 7, 8. 1–8 – бронза

Fig. 15. Bronze imitations of cowry shells (1–6 – АТ1/25) and wushu coins (7, 8 – АТ1/29). Scales: а – for nos. 1–6; б – for nos. 7, 8. 1–8 – bronze

могильника Даодуньцзы раковины каури зафиксированы возле поясных пряжек (Kost, 2014. Р. 206, 208). В захоронениях периода Западной Хань, в Китае, пояса с раковинами каури также встречаются довольно часто (Brosseder, 2011. Р. 384).

Бронзовые ажурные поясные кольца. Ажурные бронзовые кольца диаметром 5–6 см найдены во многих погребениях на Ала-Тее 1 и Терезине (рис. 16, 5–8). Их основу составляют два круга, соединенные дуговидными линиями, образующими вихревой орнамент. В его верхней части находятся каплевидные фигуры, в которых можно видеть стилизованные головки птиц. Этот элемент поясного набора широко распространен на большинстве сопредельных территорий в эпоху хунну.

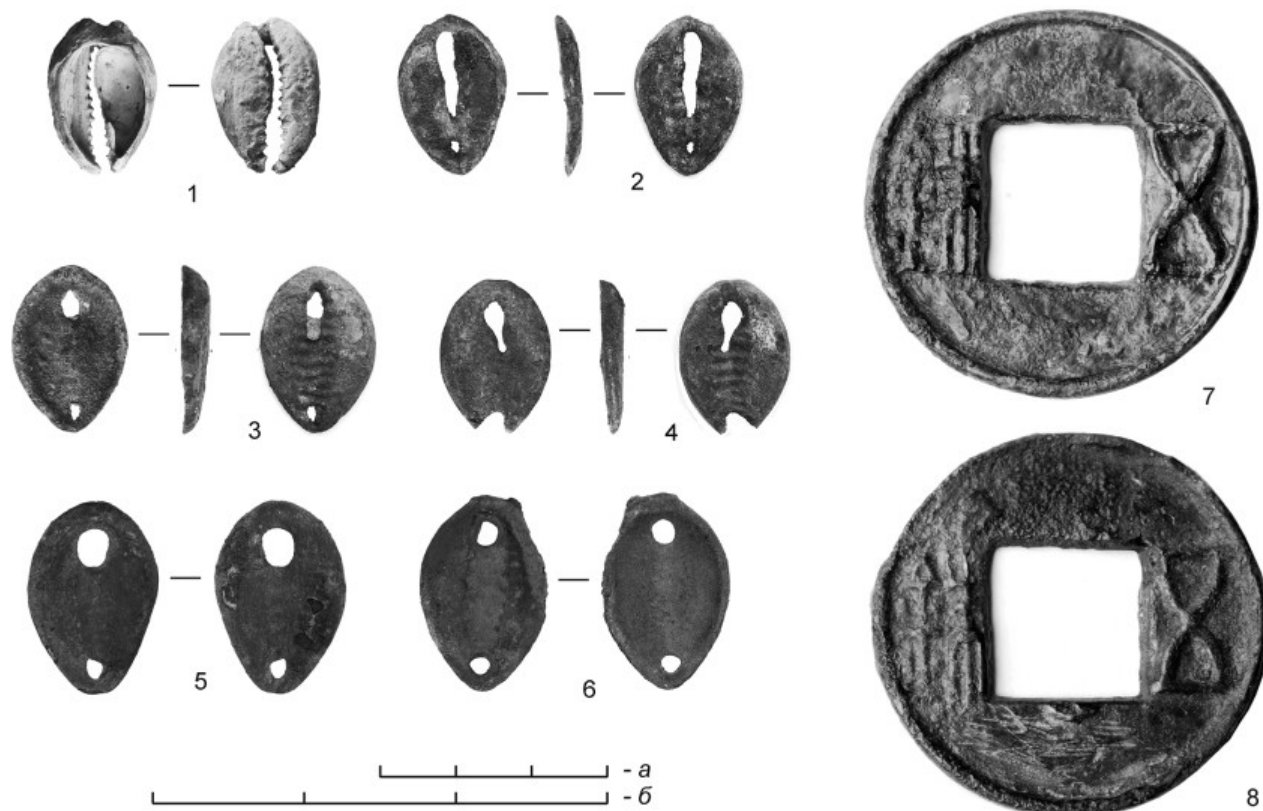
Железные и бронзовые поясные кольца. Стандартной деталью поясных наборов являются также простые металлические кольца диаметром около 3 см. В большинстве случаев они бронзовые, но есть и железные (рис. 16, 1, 2).

Каменные поясные кольца. В погребениях АТ1/21 и АТ1/60 найдены кольца из белого камня (глинистый известняк?) диаметром 4,5 см, являвшиеся частью поясного набора погребенных здесь женщин (рис. 16, 3). Такие кольца известны во многих археологических памятниках хунну, например, на Иволгинском могильнике (Давыдова, 1996. С. 21). В погребении АТ1/86 в состав поясного набора входило большое кольцо, вероятно, из гагата. В разрушенном погребении Т/23 найдено кольцо, возможно из светлого агальматолита, диаметром 10,5 см.

Ложечковидные наконечники ремней. Случайная находка одного экземпляра на могильнике Терезин и несколько находок в погребениях Ала-Тее 1, где все они являлись частью мужского поясного набора. Обычно они бронзовые (рис. 16, 11–13), но могут быть и костяные (рис. 16, 13). Распространены в памятниках хунну на всех сопредельных территориях.



Рис. 16. Украшения пояса и одежды: 1, 2 – бронзовые кольца (АТ1/38, АТ1/47); 3 – каменное кольцо (АТ1/21); 4, 9, 10 – бронзовые колокольчики (Т/8; АТ1/47, АТ1/91); 5–8 – ажурные кольца (Т; АТ1/12, АТ1/21, АТ1/60); 11, 12 – бронзовые ложечковидные наконечники ремней (Т; АТ1/49); 13 – костяной наконечник ремня (АТ1/1); 14, 15 – бронзовые пуговицы (АТ1/46, АТ1/50)

Fig. 16. Ornaments of belt and clothes: 1, 2 – bronze rings (АТ1/38, АТ1/47); 3 – a stone ring (АТ1/21); 4, 9, 10 – small bronze bells (Т/8; АТ1/47, АТ1/91); 5–8 – openwork rings (Т; АТ1/12, АТ1/21, АТ1/60); 11, 12 – bronze spoon-shaped belt tips (Т; АТ1/49); 13 – bone tip of a belt (АТ1/1); 14, 15 – bronze buttons (АТ1/46, АТ1/50)

Пряжки для обуви. Во многих мужских погребениях около ступней располагались небольшие круглые пряжки из железа, служившие, вероятно, застежками для ремней обуви.

Украшения. Подвески-колокольчики. Случайная находка одного экземпляра на могильнике Терезин и несколько экземпляров из погребений Ала-Тей 1 (рис. 16, 4, 9, 10). Они известны во многих памятниках хунну в Забайкалье, Монголии, Китае, а в Туве также и в позднейших захоронениях скифского времени, например, на могильнике Хайыракан (Семенов, 2003. С. 50). Большой бронзовый колокольчик с точечным орнаментом найден в богатом захоронении девочки АТ1/91, где лежал у локтя правой руки.

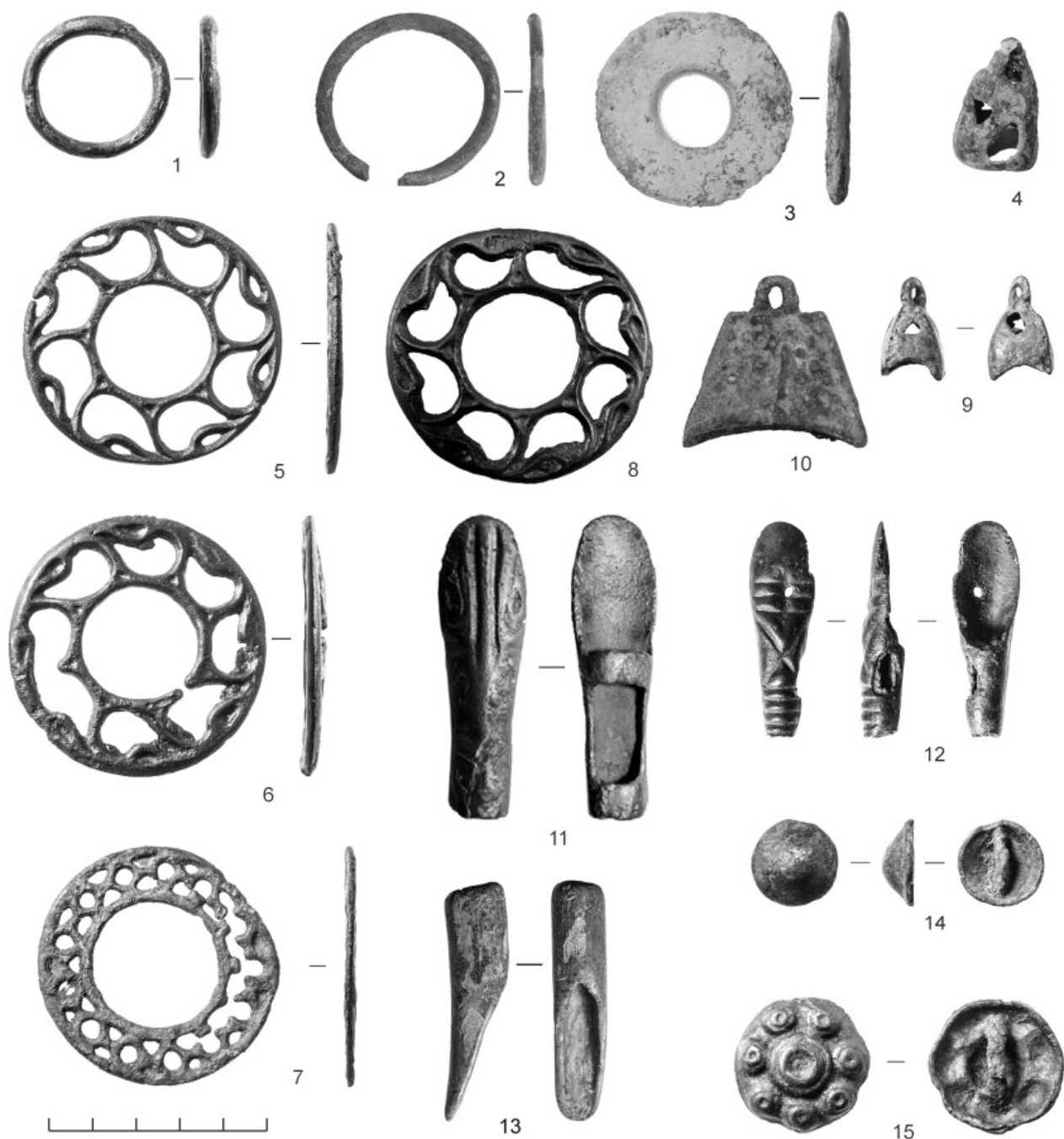
Пуговицы. В нескольких погребениях Ала-Тей 1, обычно в районе шеи, находились бронзовые полу-

сферические пуговицы (рис. 16, 14, 15). В могиле АТ1/50 была пара пуговиц с орнаментом (рис. 16, 15).

Серьги. В нескольких женских погребениях на могильнике Ала-Тей 1 встречаются однотипные золотые и бронзовые серьги (рис. 17, 1, 2), представляющие собой скрученное из одного куска проволоки кольцо с маленькой петелькой, куда, возможно, крепились подвески из органических материалов. Конец проволоки, образующий петельку, расплюснен. Идентичные золотые серьги найдены, к примеру, в могиле № 13 могильника Даодуньцзы (Kost, 2014. P. 207, Pl. 99), в могиле 140 могильника Кешенжуан в Шанси (Pan, 2011. P. 466, Fig. 4). Похожие серьги, но с подвесками, распространены в это время в Минусинской котловине (Вадецкая, 1999. Рис. 65).



Рис. 17. Серьги, бусы, подвески: 1 – золотая серьга (АТ1/21); 2 – бронзовая серьга (АТ1/29); 3, 21 – каменные подвески (АТ1/31, Т); 4–6, 11, 12, 14, 17, 18 – каменные бусы (АТ1/24, АТ1/23); 7, 10, 13, 20 – стеклянные бусы и подвеска (АТ1/23; АТ1/2; Т); 8, 9 – костяные бусы (АТ1/11, АТ1/59); 16 – бусы из рыбьих позвонков (АТ1/23); 22 – подвеска из клыка марала (Т); 19 – аргиллитовые пронизки (АТ1/23)

Fig. 17. Earrings, beads, pendants: 1 – gold earring (АТ1/21); 2 – bronze earring (АТ1/29); 3, 21 – stone pendants (АТ1/31, Т); 4–6, 11, 12, 14, 17, 18 – stone beads (АТ1/24, АТ1/23); 7, 10, 13, 20 – glass beads and a pendant (АТ1/23; АТ1/2; Т); 8, 9 – bone beads (АТ1/11, АТ1/59); 16 – beads from fish vertebrae (АТ1/23); 22 – pendant from Siberian stag's tusk (Т); 19 – strings of argillite beads (АТ1/23)

Бусы и подвески. На Ала-Тее 1 и Терезине найдены полихромные бусы и треугольные подвески (рис. 17, 7, 13, 20). Среди остатков разрушенного погребения Т/23 найдено пять треугольных полихромных подвесок, соединенных между собой нитью с бисером. Такие подвески известны в Северном Причерноморье, где распространены с I в. до н. э. по II в. н. э., но наиболее характерны для рубежа эр (Алексеева, 1978. С. 43, табл. 27; Lankton, 2003. Fig. 6.0, no. 568). Аналогичные изделия встречаются в эпоху хунну на соседних территориях – в Минусинской котловине (Вадецкая, 1999. С. 68), Забайкалье (Давыдова, 1996. С. 22). На Терезине (Т9) обнаружена подвеска из когтя медведя в виде ноги человека (?) (рис. 17, 21). Также на обоих могильниках представлены разнообразные бусы из сердолика, кости, золота и бронзы (рис. 17, 2–6, 8–12, 14, 16 18, 19). Пояс молодой девушки из АТ1/23 был украшен многочисленными пронизками из аргиллита, рыбьими позвонками (рис. 17, 15), сердоликовыми бусинами, подвеской из клыка марала (рис. 17, 22), также к нему крепились железные кольца, а в центре находились обломки пряжки с изображением лошади (рис. 11, 10). Похожий пояс, также принадлежавший молодой женщине, известен из погребения № 23 в каменном ящике на могильнике Суглуг-Хем (Семенов, 2003. Табл. 38, 41) и является характерной деталью костюма в позднескифское время в Туве. Некоторые пояса украшались мелким бисером из стеклянной пасты – в погребении молодой женщины из Т/21 на поясе было около 1400 бисерин.

Монеты. Две бронзовые китайские монеты у-шу служили украшением пояса молодой девушки (АТ1/29). Монеты этого типа дают нам *terminus post quem* для этого погребения – 118 год до н. э.¹⁰ (рис. 15, 7, 8).

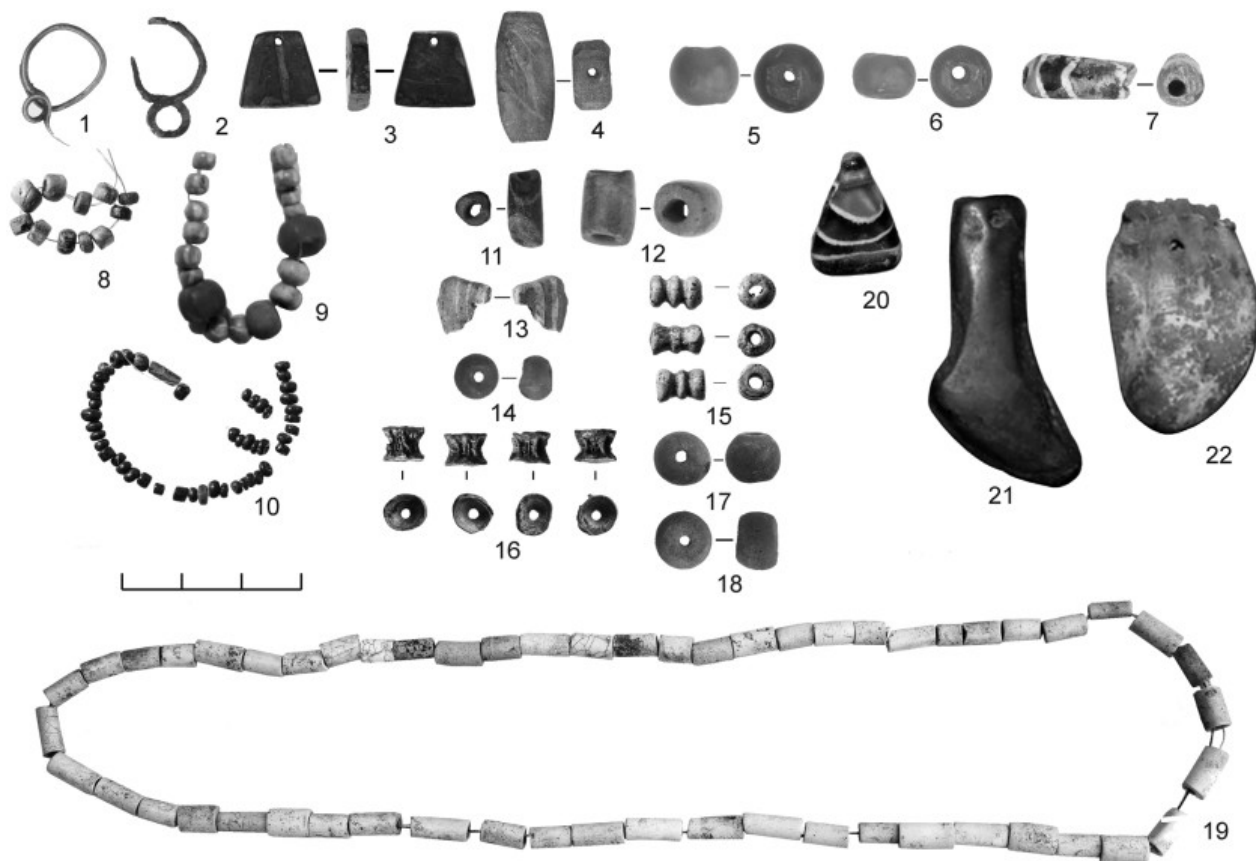
Зеркала. Целые зеркала и их фрагменты обнаружены на обоих могильниках (рис. 18). В основном, это китайские зеркала эпохи Западной Хань

¹⁰ В научной литературе обычно используется дата 118 г. до н. э., но первые монеты у-шу, выпускавшиеся в 118–115 гг. до н. э., были тяжелее и больше диаметром, чем все последующие (Hartill, 2005. P. 85). Поэтому для обычных ханьских у-шу *terminus post quem* будет 115 г. до н. э. Сохранность монет и качество самой отливки не всегда позволяют провести их более точную идентификацию и датировку.

или же, чаще всего, их местные копии. Единственным исключением является простое круглое бронзовое зеркало с петельчатой ручкой из АТ1/29 (рис. 18, 7). На могильнике Терезин найдено два целых и фрагменты трех зеркал: одно оригинальное китайское из «белой» бронзы (случайная находка) (рис. 18, 2) остальные это местные копии (рис. 18, 1, 3). Одно из этих зеркал довольно необычно – оно было отлито по образцу ханьского, но с боковой петельчатой ручкой (рис. 18, 3), что более характерно для зеркал позднескифского времени в Туве.

Зеркала встречаются в женских погребениях, слева на груди или возле плеча, в Т/21 зеркало в войлочном чехле было помещено в специальную орнаментированную коробочку из дерева и бересты, стоявшую слева за головой погребенной. Основную массу составляют пока зеркала с орнаментом «звездные туманности» (рис. 18, 1, 2, 8). Кроме того, несколько зеркал имеют иероглифическую надпись (рис. 18, 6). Такие же зеркала найдены в Минусинской котловине, при раскопках могильника у Есинской МТС (Вадецкая, 1999. С. 245, рис. 95) и на Алтае (Тишкин, 2006. С. 114, рис. 1, 4). Иероглифы образуют текст: «Когда смотрю на небо, постоянно думаю о правителе» (Лубо-Лесниченко, 1975. С. 118–119). Все эти зеркала относятся к эпохе Западной Хань (II–I вв. до н. э.). Два фрагмента китайских зеркал с Ала-Тее 1 датируются более ранним периодом истории Древнего Китая – эпохой Сражающихся царств: зеркало с Т-образными символами (рис. 18, 5) и зеркало с орнаментом в виде зигзагообразных ромбов и спиралей (рис. 18, 4). Еще один целый экземпляр (из АТ1/50) является, вероятно, копией зеркала с орнаментом в виде запятых. Эти зеркала также датируются эпохой Сражающихся царств (Там же. С. 9), а точнее ее второй половиной (Karlgrén, 1941. P. 58–59, Pl. 10, C 12).

Датировка и культурная принадлежность. Исходя из вещевого комплекса захоронений Ала-Тее 1 и Терезина, можно предположить их датировку второй половиной II – I в. до н. э. Эту дату подтверждают параллели с находками из могильника Даодуньцзы, датируемого периодом средней и поздней Западной Хань (Kost, 2014. P. 205), то есть также второй половиной II – I в. до н. э., Иволгинского могильника (Давыдова, 1996. С. 24–25)



Рис. 18. Бронзовые зеркала и их фрагменты: 1 – Т/12; 2, 3 – Терезин, подъемный материал; 4 – АТ1/31; 5 – АТ1/2; 6 – АТ1/25; 7 – АТ1/29; 8 – АТ1/57

Fig. 18. Bronze mirrors and their fragments: 1 – T/12; 2, 3 – Terezin, surface finds; 4 – AT1/31; 5 – AT1/2; 6 – AT1/25; 7 – AT1/29; 8 – AT1/57

и др. В целом, этому не противоречат и радиоуглеродные AMS-датировки, полученные по образцам из зубов погребенных.¹¹

Всего в лабораториях Упсалы (Швеция) и Кельна (Германия) получены три AMS-даты для могильника Терезин и восемь AMS-дат для могильника Ала-Тей 1 (рис. 19): Т/2: 2085 ± 30 ВР (Ua-37039); Т/9: 2066 ± 30 ВР (Ua-38546); Т/12: 2044 ± 31 ВР (Ua-38547) и АТ1/8: 2077 ± 28 ВР (Ua-53168); АТ1/11: 2092 ± 27 ВР (Ua-53169); АТ1/12: 2144 ± 27 ВР (Ua-53170); АТ1/19: 2240 ± 34 ВР (COL-4237); АТ1/23а: 2129 ± 34 ВР (COL-4238); АТ1/25: 2183 ± 36 ВР (COL-4239); АТ1/29: 2005 ± 34 ВР (COL-4240); АТ1/31: 2096 ± 34 ВР (COL-4241).

¹¹ Исключая слишком ранние даты для погребений А-Т/19 и А-Т/25, что связано, вероятно, с удревнением их радиоуглеродного возраста в связи с воздействием резервуарного эффекта или какой-то иной погрешностью.

Находки полихромных бусин и двух китайских монет у-шу предполагают датировку некоторых погребений не ранее I в. до н. э.

Коллекция китайских зеркал из могильников Терезин и Ала-Тей 1 содержит экземпляры, относящиеся к династии Западная Хань (II–I вв. до н. э.). Три зеркала относятся к периоду Сражающихся царств, то есть применительно к территории Тувы это скифское время. При этом пока не обнаружено ни одного более позднего зеркала эпохи Восточной Хань (I–II вв. н. э.), например, широко распространенных в это время зеркал TLV.

Предметы материальной культуры из могильников Ала-Тей 1 и Терезин позволяют однозначно отнести их к культуре хунну. В то же время погребальный обряд сохраняет некоторые черты предшествующей скифской культуры: основная масса погребений совершена в каменных ящиках, некоторые из погребенных лежат на боку с подо-

OxCal v4.3.1 Bronk Ramsey (2017); r:5 IntCal13 atmospheric curve (Reimer et al 2013)



Рис. 19. AMS-даты для могильников Ала-Тей 1 и Терезин
Fig. 19. AMS dates for the cemeteries of Ala-Tey 1 and Terezin

гнутыми ногами, встречаются «камни-подушки» под головой. Сюда же относится описанное выше погребение из могильника Урбюн III. Оно практически идентично могиле № 2 на Терезине, в которой отсутствует только большая бронзовая пряжка. Впрочем, основная часть погребений могильника Ала-Тей 1 уже другая, она близка по обряду именно культуре хунну: захоронения вытянуто на спине, в каменных ящиках или деревянных внутримогильных сооружениях, вероятно, гробах, иногда в простых грунтовых могилах. При этом разные типы погребального обряда, несомненно, единовременны – нахождение в одном компактном могильнике, идентичный погребальный инвентарь, радиоуглеродные датировки.

Погребения в каменных ящиках не являются редкостью в археологических памятниках хунну. К примеру, в Дырестуйском могильнике в Забайкалье около трети всех захоронений были совершены в каменных ящиках (Миняев, 2007. С. 24). Несколько подобных сопроводительных погребений было раскопано вокруг курганов хуннской знати на могильнике Тахилтын-Хонгор в Западной Монголии – захоронения в каменных ящиках, на спине с подогнутыми ногами (Miller et al., 2009a. P. 308–311, fig. 6). В хуннском могильнике Шомбужин-Белчир в монгольском Алтае, кроме обычных хуннских погребений в деревянных гробах, также есть захоронения в каменных ящиках с деревянным перекрытием, где погребенные лежат

вытянуто на спине (*Miller at al.*, 2009b. P. 10–16). Деревянные гробы в рядовых захоронениях хунну нередко имеют вокруг каменную обкладку (Дуурлиг нарсны..., 2015. Зураг 51–52, 67). Большой круг аналогий встречается в тесинской культуре Минусинской котловины. По мнению Д. Г. Савинова и Н. Ю. Кузьмина, носители тесинской культуры пришли через территорию Тувы, принеся с собой новые формы керамических сосудов и поясных украшений (*Кузьмин*, 2011. С. 238; *Савинов*, 2009. С. 102–103).

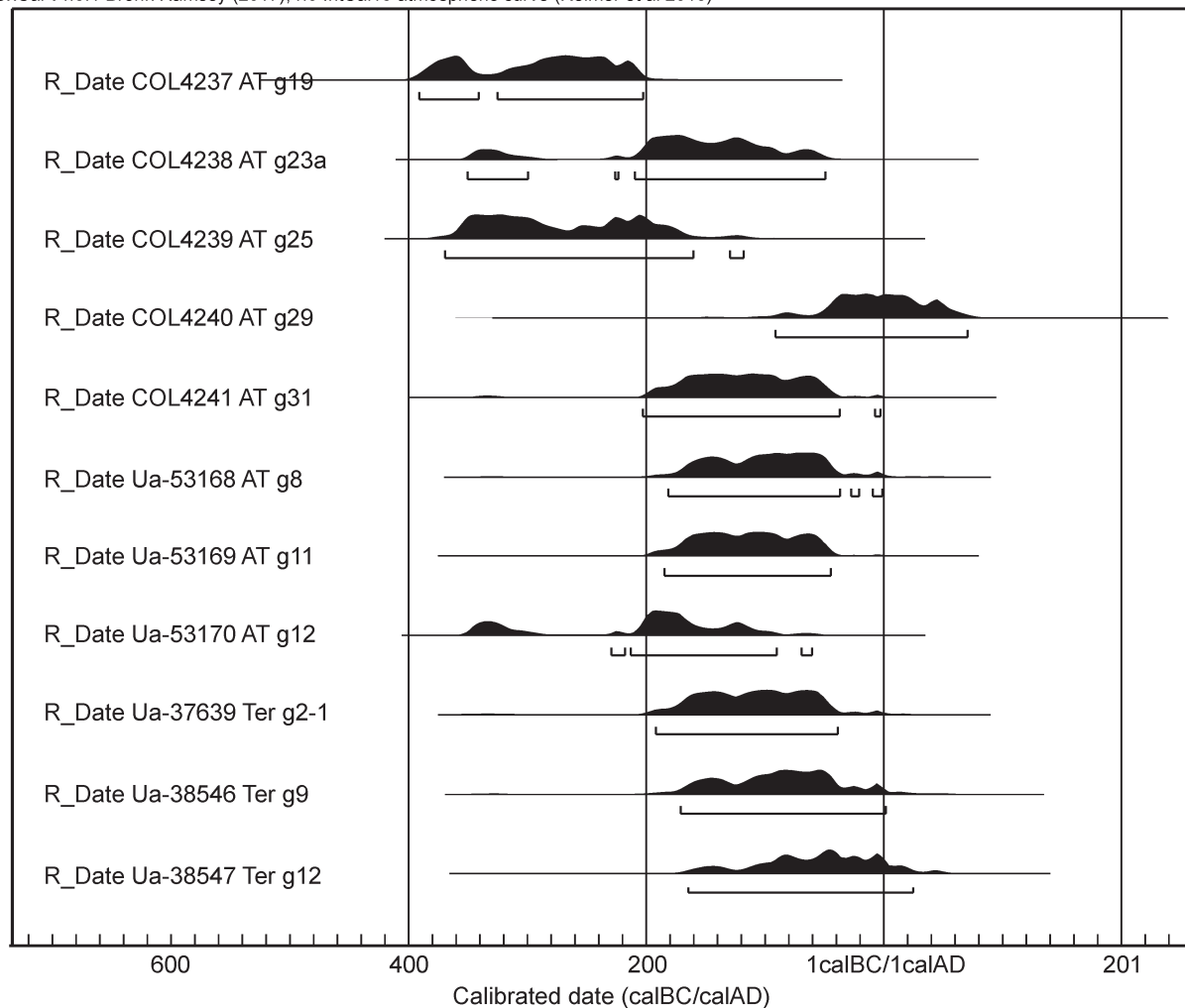
Можно предположить, что в это время (II–I вв. до н. э.) в Центральной Туве, в ключевом месте у входа Енисея в Саянский каньон (традиционный исторический путь из Тувы в Минусинскую котловину), появились новые группы населения, чей приход был связан с северной экспансией хунну. Это могли быть как сами хунну (тем более что в Туве известны захоронения хуннской знати – могильник Бай-Даг II, расположенный примерно в 40 км к востоку от Ала-Тей 1 – *Мандельштам, Стамбульник*, 1992. С. 197–198), так и какие-то другие, связанные с ними племена. Произошло вытеснение основной массы местного скифского населения, а его остатки были ассимилированы. В этот момент в Туву попадают большие поясные пряжки-пластины и традиция их изготовления. Большинство бронзовых предметов из могильников Терезин и Ала-Тей 1, вероятно, изготовлены местными мастерами, что подтверждается и результатами металлографического анализа (*Хаврин*, 2016. С. 105–107). Эти яркие, высокохудожественные изделия появляются в Туве на относительно короткий срок и маркируют непосредственно эпоху смены культурных традиций и ее активных участников – носителей материальной культуры хунну. Дополнительную информацию об этом могут дать ожидаемые результаты палеогенетического анализа материала в отношении особенностей женского и мужского генофонда популяции из могильника Ала-Тей 1.¹²

Заключение. В 1971 г. А. Д. Грачом была выделена улуг-хемская археологическая культура, памятники которой были исследованы в Улуг-Хемской котловине Центральной Тувы. Они за-

нимают хронологическую нишу между уюкско-саглынской и кокэльской культурами. После открытия в последние годы в Центральной Туве могильников Ала-Тей 1 и Терезин стало возможным уточнить датировку и некоторые отличительные признаки улуг-хемской культуры, а также ее место в кругу центральноазиатских древностей эпохи хунну.

Отличительными признаками этой культуры являются захоронения в грунтовых могилах, каменных ящиках и деревянных гробах с каменной обкладкой, одиночные, реже парные. Какие-либо надмогильные сооружения обычно отсутствуют. Погребенные лежат вытянуто на спине, но иногда на боку или скорченно с подогнутыми ногами. В могилах обнаруживается характерный погребальный инвентарь, имеющий аналогии в памятниках хунну на сопредельных территориях. Основной тип керамических сосудов представлен баночной формой, но есть и сероглиняные вазы, сделанные на поворотной подставке, аналогичные найденным в захоронениях хунну в Забайкалье и Монголии. Иногда встречаются небольшие сосуды с перегородкой, возможно, светильники. Наиболее яркой деталью женского погребального инвентаря являются поясные наборы, центральный декоративный элемент которых составляют бронзовые ажурные поясные пряжки-пластины с зооморфным и геометрическим орнаментом, находящие параллели в искусстве хунну и ордосских бронзах. Сюда же относятся инкрустированные пряжки-пластины и поясные бляшки из гагата. Предметы вооружения, китайские монеты и зеркала, пряжки, украшения и другие предметы погребального инвентаря также имеют аналогии в памятниках хунну и хронологически близких археологических культурах Саяно-Алтая.

Выделение улуг-хемской археологической культуры представляется вполне обоснованным. Она отражает именно переходную эпоху от скифского к гунно-сарматскому (или хунно-сяньбийскому) времени и характеризуется специфическими типами погребального обряда и материальной культурой. Дальнейшие раскопки могильников Ала-Тей 1 и Терезин, а также поиск в Туве новых памятников хунну позволят более точно восстановить эту интереснейшую эпоху в истории Центральной Азии.

¹² Палеогенетические исследования проводятся в Межинститутском секторе молекулярной палеогенетики Института цитологии и генетики СО РАН.

- Алексеева*, 1978 – *Алексеева Е. М.* Античные бусы Северного Причерноморья. М., 1978. (САИ; Вып. Г 1–12, Т. 2).
- Вадецкая*, 1999 – *Вадецкая Э. Б.* Таштыкская эпоха в древней истории Сибири. СПб., 1999 (Archaeologica Petropolitana; VII).
- Грач*, 1971 – *Грач А. Д.* Новые данные о древней истории Тувы // УЗ ТНИИЯЛИ. Кызыл, 1971. Вып. 15.
- Давыдова*, 1995 – *Давыдова А. В.* Иволгинский археологический комплекс. СПб., 1995. Т. 1: Иволгинское городище.
- Давыдова*, 1996 – *Давыдова А. В.* Иволгинский археологический комплекс. СПб., 1996. Т. 2: Иволгинский могильник.
- Давыдова, Миняев*, 2008 – *Давыдова А. В., Миняев С. С.* Художественная бронза сюнну. СПб., 2008.
- Длужневская, Савинов*, 2007 – *Длужневская Г. В., Савинов Д. Г.* Памятники древности на дне Тувинского моря. СПб., 2007.
- Дуурлиг нарсны...*, 2015 – *Дуурлиг нарсны Хунну булш-II.* Research report on Korean-Mongolian joint expedition in Mongolia VI. Улаан-Батор, 2015 (на монг. яз.).
- Дэвлет*, 1980 – *Дэвлет М. А.* Сибирские поясные пластины II в. до н. э. – I в. н. э. М., 1980 (САИ; Вып. Д 4–7).
- Килуновская, Леус*, 2017а – *Килуновская М. Е., Леус П. М.* Могильник Ала-Тей и памятники хунну в Туве // Ранний железный век от рубежа эр до середины I тыс. н. э. Динамика освоения культурного пространства: Материалы IV науч. конф. «Археологические источники и культурогенез», 14–18 ноября 2017 г. СПб., 2017.
- Килуновская, Леус*, 2017б – *Килуновская М. Е., Леус П. М.* Искусство конца первого тысячелетия до н. э. в Туве // КСИА. 2017. Вып. 247.
- Комиссаров*, 2006 – *Комиссаров С. А.* Сяньбэйский могильник Лаохэшэнь // Двадцать седьмая науч. конф. «Общество и государство в Китае»: Тез. и докл. М., 1996.
- Коновалов*, 2008 – *Коновалов П. Б.* Усыпальница хуннского князя в Суджи. Ильмовая падь, Забайкалье. Улан-Удэ, 2008.
- Кузьмин*, 2011 – *Кузьмин Н. Ю.* Погребальные памятники хунно-сяньбийского времени в степях Среднего Енисея. Тесинская культура. СПб., 2011.
- Леус*, 2008 – *Леус П. М.* Терезин – новый памятник гунно-сарматского времени в Центральной Туве (предварительное сообщение) // Тр. II (XVIII) ВАС в Суздале. М., 2008. Т. II.
- Леус, Бельский*, 2016 – *Леус П. М., Бельский С. В.* Терезин I – могильник эпохи хунну в Центральной Туве // АВ. СПб., 2016. Вып. 22.
- Лубо-Лесниченко*, 1975 – *Лубо-Лесниченко Е. И.* Привозные зеркала Минусинской котловины. К вопросу о внешних связях древнего населения Южной Сибири. М., 1975 (Культура народов Востока. Материалы и исследования).
- Мандельштам, Стамбульник*, 1992 – *Мандельштам А. М., Стамбульник Э. У.* Гунно-сарматский период на территории Тувы // Степная полоса Азиатской части СССР в скифо-сарматское время. М., 1992 (Археология СССР).
- Миняев*, 2007 – *Миняев С. С.* Дырестуйский могильник (2-е изд., доп.). СПб., 2007 (Археологические памятники сюнну. Вып. 3).
- Монгуш*, 2017 – *Монгуш К. М.* Уникальная находка ажурной пряжки со сценой терзания из Центральной Тувы (предварительное сообщение) // Современные проблемы изучения древних и традиционных культур народов Евразии. Новосибирск, 2017.
- Памятники кокзельской культуры... 2010 – Памятники кокзельской культуры Тувы: материалы и исследования / ред. Савинов Д. Г., Длужневская Г. В., Овчинникова Б. Б., Лазаревская Н. А. СПб., 2010.
- Полосьмак*, 1990 – *Полосьмак Н. В.* Некоторые аналоги погребениям в могильнике у деревни Даодуньцзы и проблема происхождения сюннуской культуры // Китай в эпоху древности. История и культура востока Азии. Новосибирск, 1990.
- Раев*, 2017 – *Раев Б. А.* Гагатовые пряжки из Жутовского могильника. Археологические признаки миграций // Ex Unique Leonem: Сб. статей к 90-летию Л. С. Клейна. СПб., 2017.

- Савинов, 1969* – *Савинов Д. Г.* Погребение с бронзовой бляхой в Центральной Туве // КСИА. 1969. Вып. 119: Памятники раннего железного века.
- Савинов, 2009* – *Савинов Д. Г.* Минусинская провинция Хунну. (По материалам археологических исследований 1984–1989 гг.). СПб., 2009.
- Савинов, 2010* – *Савинов Д. Г.* История открытия и проблемы изучения памятников кокзальской культуры // Памятники кокзальской культуры Тувы: материалы и исследования. СПб., 2010.
- Семенов, 2003* – *Семенов Вл. А.* Суглуг-Хем и Хайыракан. Могильники скифского времени в центрально-тувинской котловине. СПб., 2003.
- Стамбульник, 1983* – *Стамбульник Э. У.* Новые памятники гунно-сарматского времени в Туве (некоторые итоги работ). Л., 1983.
- Тишкин, 2006* – *Тишкин А. А.* Китайские зеркала из памятников ранних кочевников Алтая // Россия и АТР. 2006. № 4.
- Трифонов, 1970* – *Трифонов Ю. И.* Исследования в Центральной Туве (могильники Аргалыкты I и VIII) // АО 1969. М., 1970.
- Трифонов, 1976* – *Трифонов Ю. И.* Новый тип памятников раннего железного века в Туве // КСИА. 1976. Вып. 147.
- Хаврин, 2016* – *Хаврин С. В.* Металл эпохи хунну могильника Терезин I (Тува) // АВ. СПб., 2016. Вып. 22.
- Харинский, Коростелев, 2011* – *Харинский А. В., Коростелев А. М.* Западное побережье оз. Байкал в хуннское время (по материалам могильника Цаган Хушун II) // Хунну: археология, происхождение культуры, этническая история. Улан-Удэ, 2011.
- Худяков и др., 1999* – *Худяков Ю. С., Алкин С. В., Юй Су-Хуа.* Сяньби и Южная Сибирь // Древности Алтая. Известия лаборатории археологии. Горно-Алтайск, 1999. № 4.
- Brosseder, 2011* – *Brosseder U.* Belt Plaques as an Indicator of East-West Relations in the Eurasian Steppe at the Turn of the Mfiglennia // Xiongnu Archaeology – Multidisciplinary Perspectives of the first Steppe Empire in Inner Asia. Bonn, 2011 (Bonn Contributions to Asian Archaeology. Vol. 5).
- Bunker, 2002* – *Bunker E.* Nomadic Art of the eastern Eurasian steppes. New York, 2002.
- Bunker, Rawson, 1990* – *Bunker E., Rawson J.* Ancient Chinese and Ordos bronzes. Hong Kong, 1990.
- Hartill, 2005* – *Hartill D.* Cast Chinese coins. Trafford Publishing, 2005.
- Karlgren, 1941* – *Karlgren B.* Huai and Han // Bulletin of the Museum of Far Eastern Antiquities. Stockholm, 1941. N 13.
- Kost, 2014* – *Kost C.* The Practice of Imagery in the Northern Chinese Steppe (5th–1st centuries BCE). Bonn, 2014 (Bonn Contributions to Asian Archaeology. Vol. 6).
- Lankton, 2003* – *Lankton J. W.* A Bead Timeline. Vol. I: Prehistory to 1200 CE. Washington, 2003.
- Leus, 2011* – *Leus P.* New finds from the Xiongnu period in Central Tuva // Xiongnu Archaeology – Multidisciplinary Perspectives of the first Steppe Empire in Inner Asia. Bonn, 2011 (Bonn Contributions to Asian Archaeology. Vol. 5).
- Miller et al., 2009a* – *Miller B., Baiarsaikhan Z., Egiimaa T, Konovalov P., Logan J.* Elite Xiongnu Burials at the Periphery: Tomb Complexes at Takhiltyn Khotgor, Mongolian Altai // Current archaeological research in Mongolia. Bonn, 2009.
- Miller et al., 2009b* – *Miller B., Baiarsaikhan J., Egiimaa T, Konovalov P., Logan J, Machicek M.* Xiongnu Constituents of the High Mountains: Results of the Mongol-American Khovd Archaeology Project, 2008 // The Silk Road. 2009. Vol. 7.
- Pan, 2011* – *Pan Ling.* Summary of Xiongnu sites in Northern China // Xiongnu Archaeology – Multidisciplinary Perspectives of the first Steppe Empire in Inner Asia. Bonn, 2011 (Bonn Contributions to Asian Archaeology. Vol. 5).
- Rawson, 1995* – *Rawson J.* Chinese Jade from the Neolithic to the Qing. London, 1995.
- Treasures..., 2011* – *Treasures of the Xiongnu. Culture of Xiongnu, the First Nomadic Empire in Mongolia.* Ulaanbaatar, 2011.
- Wagner, Butz, 2007* – *Wagner M., Butz H.* Nomadenkunst: Ordosbronzen der Ostasiatischen Kunstsammlung. Mainz, 2007 (Archäologie in Eurasien. Bd 23).

New evidence on the Ulug-Khem culture in Tuva

M. E. Kilunovskaya, P. M. Leus

According to Alexander D. Grach, burials of the Ulug-Khem culture were made mostly in stone cysts close to the ancient ground surface or, rarer, in flat graves. Not infrequently they are found as intrusive burials in burial pits of Scythian kurgans. The flexed on the side position predominated with the head oriented to the west. Grave offerings are not rich, mostly iron objects; the pottery differs from the Scythian ceramics. The most numerous burials of this type in stone cysts or flat graves were found at the burial ground of Aymyrlyg and the cemetery of Argalykty I. Into this group, an intrusive grave from the cemetery of Urbyun III must be included where grave goods characteristic of the Xiongnu culture were uncovered, i.e. bone bow mounts and arrowheads, pottery, a bronze belt plate with a scene of a struggle of a feline predator with a griffon.

The identification of the specific Ulug-Khem culture occupying a chronological niche between the Late Scythian period and the Kokel culture was entirely blended with the series of the archaeological cultures of Tuva. This supposition was however criticized because the number of excavated sites was rather small

and the grave goods retrieved from them, with rare exceptions, were fairly scanty and hardly diagnostic.

During recent years, two new cemeteries of the Xiongnu period were found in Tuva, i. e. Terezin and Ala-Tey I, which also can be attributed to the Ulug-Khem archaeological culture. The finds from these cemeteries allow us to formulate more precisely the identification signs of the Ulug-Khem culture and to confirm the justification of its distinguishing. Sites of the Ulug-Khem archaeological culture are characterized by a specific burial rite: it is flat grave burials in stone cysts or wooden coffins where the interred lay extended on the back, although sometimes they were found lying on the side with flexed legs. The grave offerings include specific types of pottery (jar-like, vase-like and partitioned vessels), bow plates of the Xiongnu type, peculiar arrowheads, openwork bronze buckles and plates in the animal style, inlaid jet buckles, Chinese mirrors and their imitations, Chinese coins etc. Through radiocarbon AMS analysis and certain items of the funerary offerings, Terezin and Ala-Tey I are preliminarily datable to the late 2nd – 1st century BCE.